



**TTR**

THE  
**ERGOT100**  
SERIES

# ERGIT 100: UNA NUOVA IDEA DI TRATTORE

*Antonio Carraro SPA produce trattori speciali dedicati a professionisti ricettivi all'emozione di possedere qualcosa di unico e prezioso garantito da un marchio centenario ai vertici del migliore "made in Italy".*



La Serie **Ergit 100** rappresenta una nuova idea di trattore frutto di una filosofia costruttiva basata sulla semplificazione dell'engineering e sulla selezione di componenti di altissima qualità, fattori che determinano i 2 anni di garanzia. La cura del design, accattivante e funzionale al disimpegno negli spazi ristretti e la totale visibilità dell'operatore su tutti i fronti, determinando una guida piacevole e rilassante. I motori, dai 70 ai 100 hp, offrono eccezionali prestazioni di coppia e potenza contestualmente a minori consumi di carburante. La carrozzeria è verniciata con smalti idrosolubili che non inquinano l'atmosfera. Ogni soluzione tecnica è frutto di scelte che guardano a benefici socio-ambientali in termini di minor inquinamento e rumorosità.



THE  
**ERGIT 100**  
SERIES





TTR 10800

TTR 10800

NEW SPEED  
CARRIER

# TTR: superspecialista extralarge



Pascoli di montagna, declivi di collina, pianure, vigneti e frutteti in pendenza, argini, parchi urbani, campi sportivi - dal football, all'ippica, al golf - ovunque si operi in pendenze molto accentuate e nel taglio dell'erba in particolare, **TTR** si comporta come il più grande specialista della sua categoria. E' impressionante la sua velocità di lavoro, la precisione di manovra e la capacità di disimpegno sul ripido. TTR vanta una stabilità ineguagliabile grazie alla larghezza della sua carreggiata, al baricentro bassissimo e alle 4 ruote motrici isodiametriche a battistrada largo, che, uniti ad una motorizzazione di eccezionale potenza, alla trazione costante ed ad un raggio di sterzata ridotto, permettono a questo mezzo di adattarsi ad ogni terreno superando qualunque dislivello e asperità, in ogni condizione e clima, durante tutto l'arco dell'anno. La guida reversibile, il joystick multifunzionale e la straordinaria visibilità ne esaltano l'ergonomia semplificando il lavoro e riducendo la fatica per l'operatore.





**DESIGN  
TECHNOLOGY  
INNOVATION**



# MULTIFUNZIONALITA': molte macchine in una

Assetto e filosofia d'impiego di TTR possono essere modificati grazie al sistema integrato sollevamento/impianto idraulico/PTO che permette di intercambiare rapidamente le attrezzature a traino o frontali, montate anche contemporaneamente.



**MANY TRACTORS IN ONE**



Falciatrice, pala, caricatore, elevatore, imballatrice, seminatrice, piantatrici, fresa, braccio laterale, lama e turbina da neve, rasaerba, rimorchio, atomizzatore, trincia, sono solo alcune delle attrezzature più comuni utilizzate nei trattori TTR Serie Ergit 100. Il set di pneumatici è intercambiabile poiché ogni terreno ha il suo **grip** in grado di esaltare le prestazioni del trattore.



# ACTIO™: il telaio esclusivo firmato Antonio Carraro

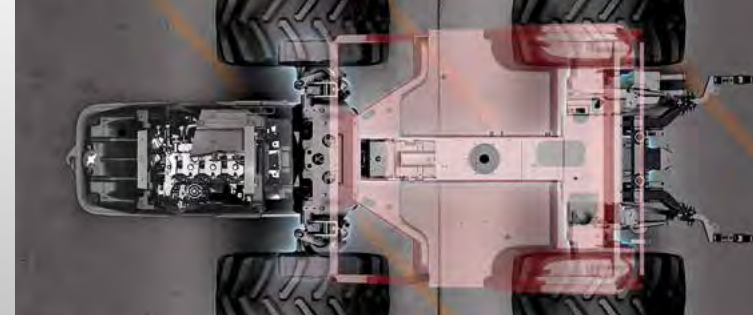

**ACTIO™**, il Telaio Integrale Oscillante AC, costituito da un massiccio telaio in ghisa solidale agli assali al cui interno alloggia la trasmissione del trattore, è dotato di uno snodo centrale con oscillazione longitudinale fino a 15°. Le due parti oscillanti seguono indipendentemente le sinuosità del terreno assicurando stabilità e trazione in ogni istante. La costante aderenza dei pneumatici permette di scaricare a terra tutta la potenza del motore incrementando resa e sicurezza.

Il telaio ACTIO™ implica la configurazione del trattore con motore "a sbalzo" che determina baricentro basso ed un'equa ripartizione del peso del trattore: 60% sull'assale anteriore; 40% sul posteriore. Un bilanciamento ideale in presenza di attrezzature montate, con una distribuzione delle masse del 50% su ogni assale.

TRATTORE TRADIZIONALE

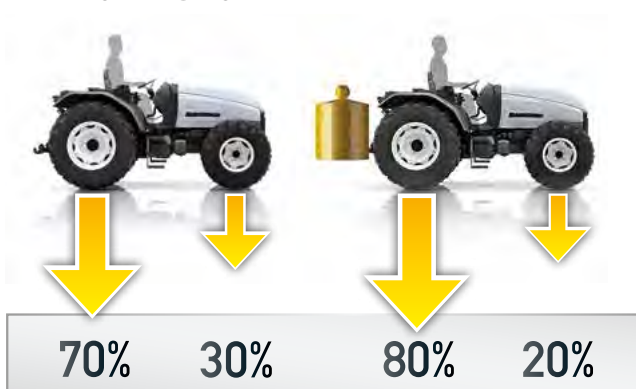

TRATTORE AC

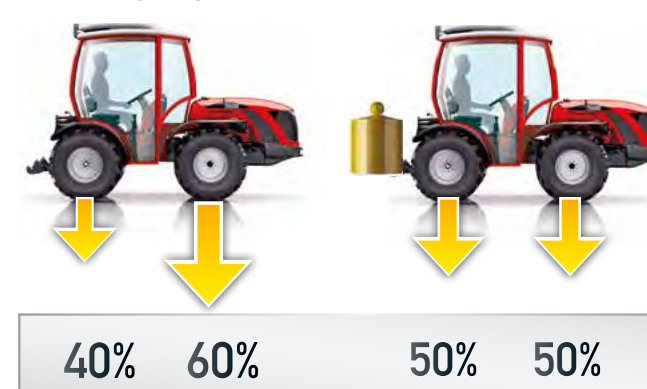

## ACTIO™



- + **Stabilità:** baricentro basso e 4 ruote motrici
- + **Sicurezza:** tranquillità operativa
- + **Comfort:** posto guida centrale all'oscillazione del telaio
- + **Maneggevolezza:** passo corto e raggio di sterzata ridotto
- + **Aderenza:** equa ripartizione dei pesi
- + **Trazione:** 4 ruote motrici sempre incollate a terra





# RGS™: due facce della stessa medaglia

**RGS™ Rev-Guide System**, il sistema di guida reversibile AC su torretta girevole, permette di invertire la direzione di guida in pochi secondi per operare in maniera professionale con attrezzature trainate o con attrezzature frontali. E' sufficiente far ruotare di 180° il monogruppo sedile/volante/cruscotto/pedaliera, per ottenere una nuova prospettiva di guida, uguale e contraria. Nel caso di dotazione di Joystick\* tutti i comandi ausiliari rimangono in posizione ergonomica. Il sistema RGS™ è parte integrante della multifunzionalità del trattore: facilita gli impieghi migliorando precisione e qualità di esecuzione.

\*optional

**RGS™**



**VERSATILITY  
CREATIVITY  
SAVING**



- + **Comfort:** sistema RGS™ semplice ed intuitivo senza doppi comandi
- + **Visibilità sull'attrezzo:** posto guida al centro del mezzo in entrambi i sensi
- + **Versatilità:** maggiore redditività del trattore

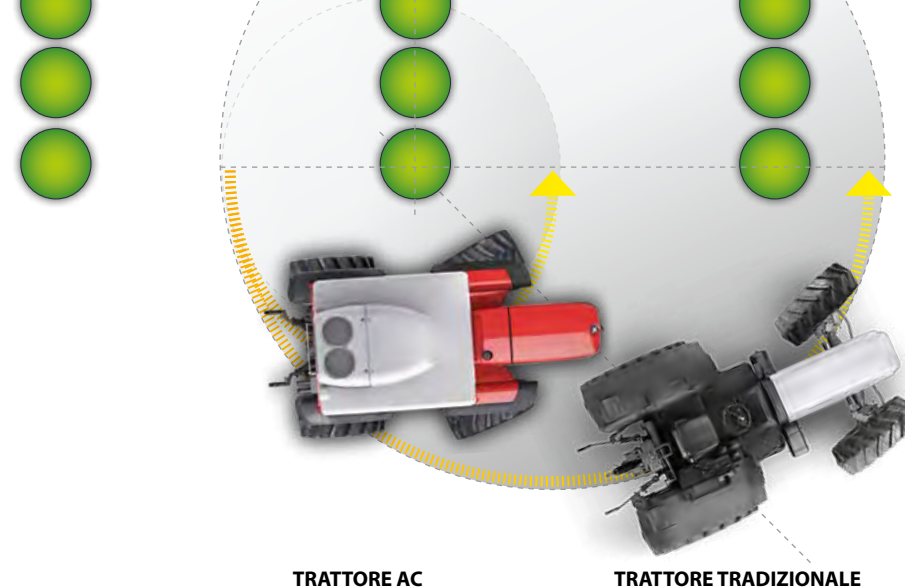

## STERZATA: precisa e strettissima

Il passo corto e il raggio di volta molto stretto determinano grande agilità del trattore nei filari. Per ridurre ulteriormente il raggio di volta si azionano i freni sterzanti, accentuando nel contempo l'effetto "superbend" ottenuto grazie ai giunti omocineticici a doppio snodo. La ruota anteriore interna alla curva, aumenta naturalmente l'angolo di sterzata senza alcun impuntamento del mezzo. Il volante assistito da idroguida, docile e sensibile, assicura una grande precisione di manovra sul ripido, nelle andature traverse, nelle strettoie, tra i filari, nei parcheggi. L'impianto idraulico dell'idroguida è indipendente ed è alimentato da una propria pompa idraulica ed è dotato di un sistema filtrante dell'olio. Il raggio di sterzata minimo interno è di 1900 mm; esterno 3500 mm.



+ *Maneggevolezza: comfort*

**AGILITY  
RAPIDITY  
PRECISION**

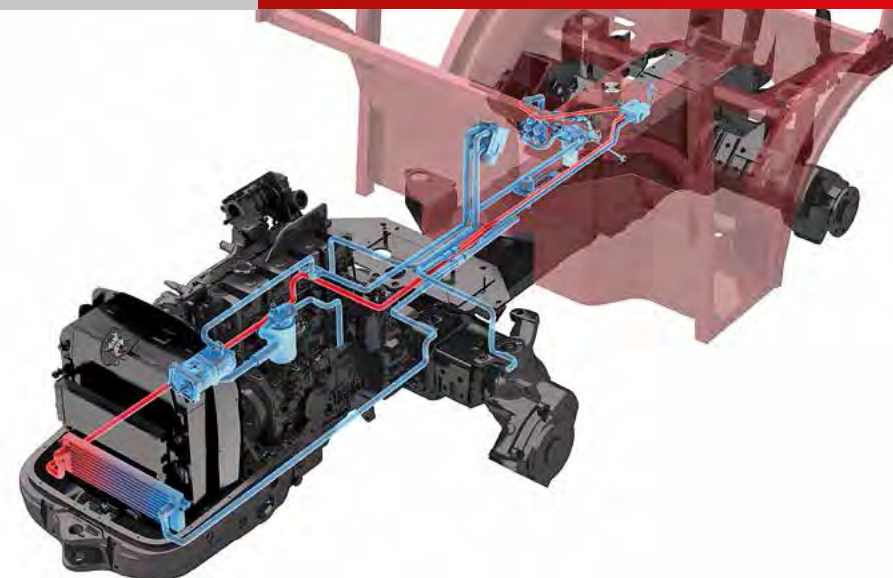

Baricentro basso, aderenza costante, stabilità, efficienza dei freni, protezione del posto guida: sono alcuni dei fattori di sicurezza "attiva", imprescindibili da fattori "passivi" quali la qualità dei componenti, il design, la scelta di motori ecologici. Il sistema frenante, costituito da 4 freni a dischi a bagno d'olio a comando idraulico, esenti da necessità di registrazioni, garantisce modularità nelle frenate più brusche ed affidabilità anche con trazione anteriore disinserita. La sicurezza di questo apparato ha consentito l'omologazione della velocità a **40 Km/h**. Il sollevatore dotato di sospensione idropneumatica, contribuisce all'aderenza del trattore che rimane sempre "incollato a terra": macchina ed attrezzo seguono le sinuosità del terreno senza sbandieramenti o sconessioni trasversali garantendo il massimo rendimento. Il bloccaggio dei differenziali a comando elettroidraulico posteriore o simultaneo sui due assali evita slittamenti mantenendo il trattore sempre in trazione. Il posto guida, al centro del mezzo, con telaio a 6 montanti o cabina, omologati per carichi d'impatto anche violenti, garantisce la massima protezione per l'operatore.

40  
Km/h



TRATTORE AC

TRATTORE TRADIZIONALE



**SICUREZZA: attiva e passiva**

# ERGONOMIA & COMFORT

Il design, affusolato e scattante, ha la funzione di agevolare il disimpegno del trattore nelle colture aumentando la visibilità dell'operatore su attrezzo e terreno circostante. Il posto guida è particolarmente spazioso ed ampio, con tutti i comandi in sequenza logica. La piattaforma del posto guida è sospesa su silent-block che assorbono vibrazioni e attenuano rumorosità. Grazie al Telaio ACTIO™ il posto guida coincide con il centro di oscillazione del trattore: scuotimenti e sollecitazioni trasversali sono molto contenuti e anche dopo diverse ore di lavoro non si avverte stanchezza.



La strumentazione di bordo è elegante, funzionale ed intuitiva: schermo antiriflesso retroilluminato, per le ore notturne; sistema d'informazione "on-off"; tachimetro digitale e contagiri della PTO; comandi elettroidraulici a pulsante.

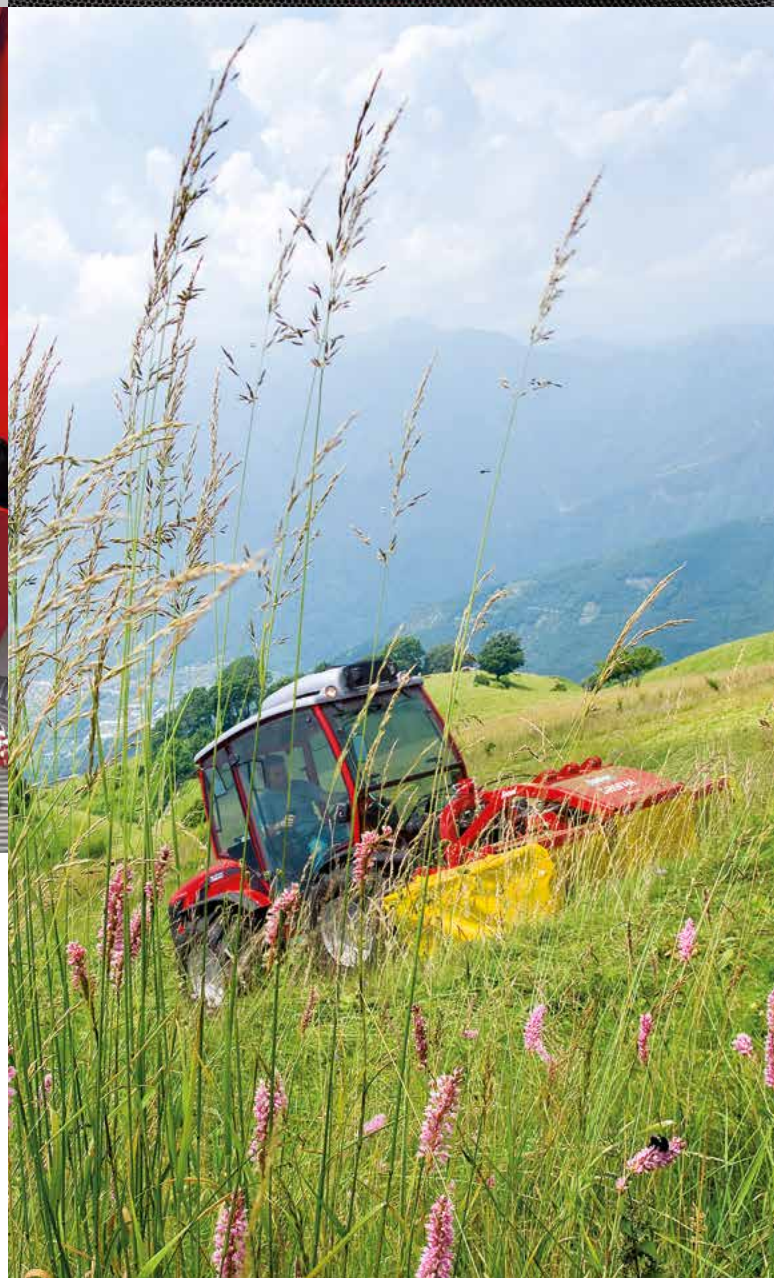



TRATTORE AC

TRATTORE TRADIZIONALE

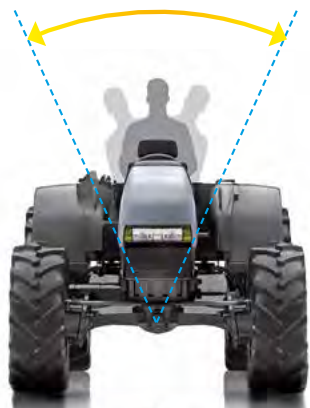

L'apparato illuminante, integrato nei parafranghi utilizza gruppi ottici a parabola riflettente per offrire un campo di illuminazione molto profondo in corrispondenza della carreggiata frontale, dell'attrezzatura e del campo circostante. Il volante, con angolazione regolabile, permette ad ogni operatore di trovare la sua posizione di guida ideale. Gli interventi di manutenzione sono pratici e veloci grazie all'apertura totale del cofano e alla facile rimozione degli elementi laterali delle fiancate e del coperchio della batteria.



*+ Efficienza: Minore fatica, maggiore resa del trattore*

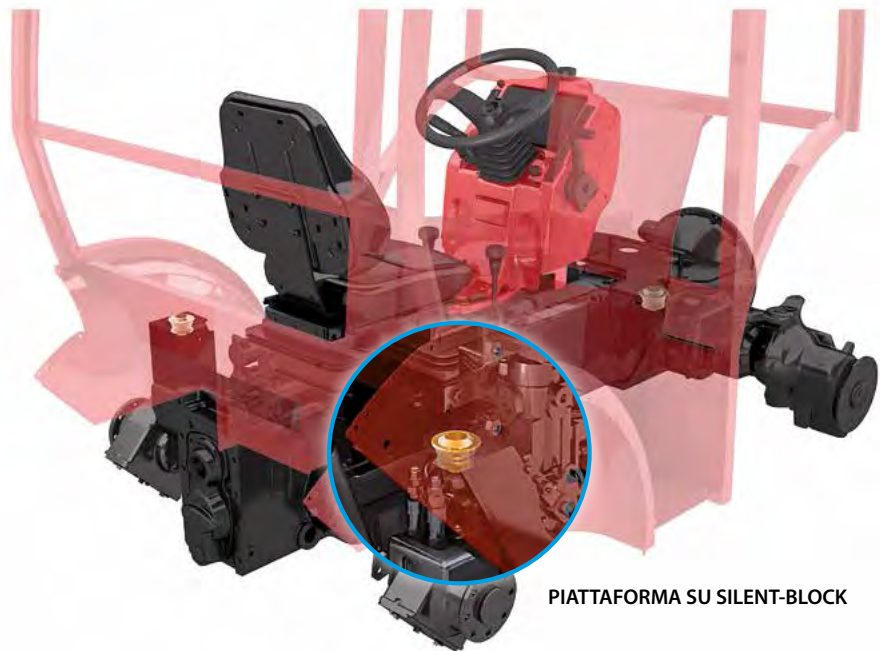

PIATTAFORMA SU SILENT-BLOCK





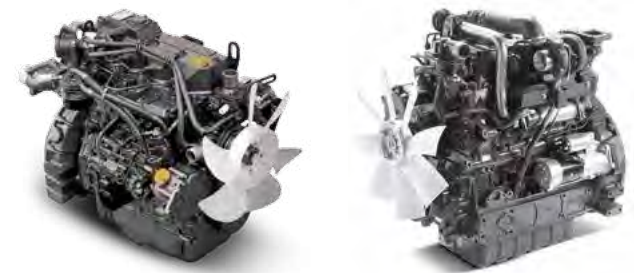

TTR 7800	TTR 10900
Motore diesel a iniezione diretta con masse controrotanti	
Normativa emissioni Fase 3A	
4 cilindri - 16 Valvole	4 cilindri - 16 Valvole • Turbo
71 CV	99 CV



## MOTORE: potente e silenzioso

I propulsori utilizzati sono motori ai vertici della categoria che consentono le migliori prestazioni di coppia e potenza contestualmente a minori consumi, minore rumorosità, minori emissioni di carbonio. Tutti i motori rispondono alle norme "FASE 3A" che limitano le emissioni nocive dei motori diesel. Grazie a questa nuova generazione di motori la Casa ha ottenuto nuovi traguardi in termini di efficienza ed economia d'esercizio.

PLUS

- + **Affidabilità:** qualità dei componenti
- + **Performance:** massima resa
- + **Comfort:** vibrazioni, rumorosità ed emissioni ridotti al minimo
- + **Risparmio:**  minore numero di interventi di manutenzione
-  ammortamento in tempi rapidi
-  minori consumi di carburante



# MACCHINA E ATTREZZO: sistema armonico di tecnologie

Il sistema integrato costituito da sollevamento - impianto idraulico - PTO è idoneo per un gran numero di attrezzi frontali e posteriori. Il sollevamento è un monogruppo a cilindri verticali con attacco a 3 punti, pompa e impianto idraulico autonomo. Il sollevatore dotato di sospensione idropneumatica, contribuisce all'aderenza del trattore che rimane sempre "incollato a terra": macchina ed attrezzo seguono le sinuosità del terreno senza sbandieramenti o sconessioni trasversali garantendo il massimo rendimento.

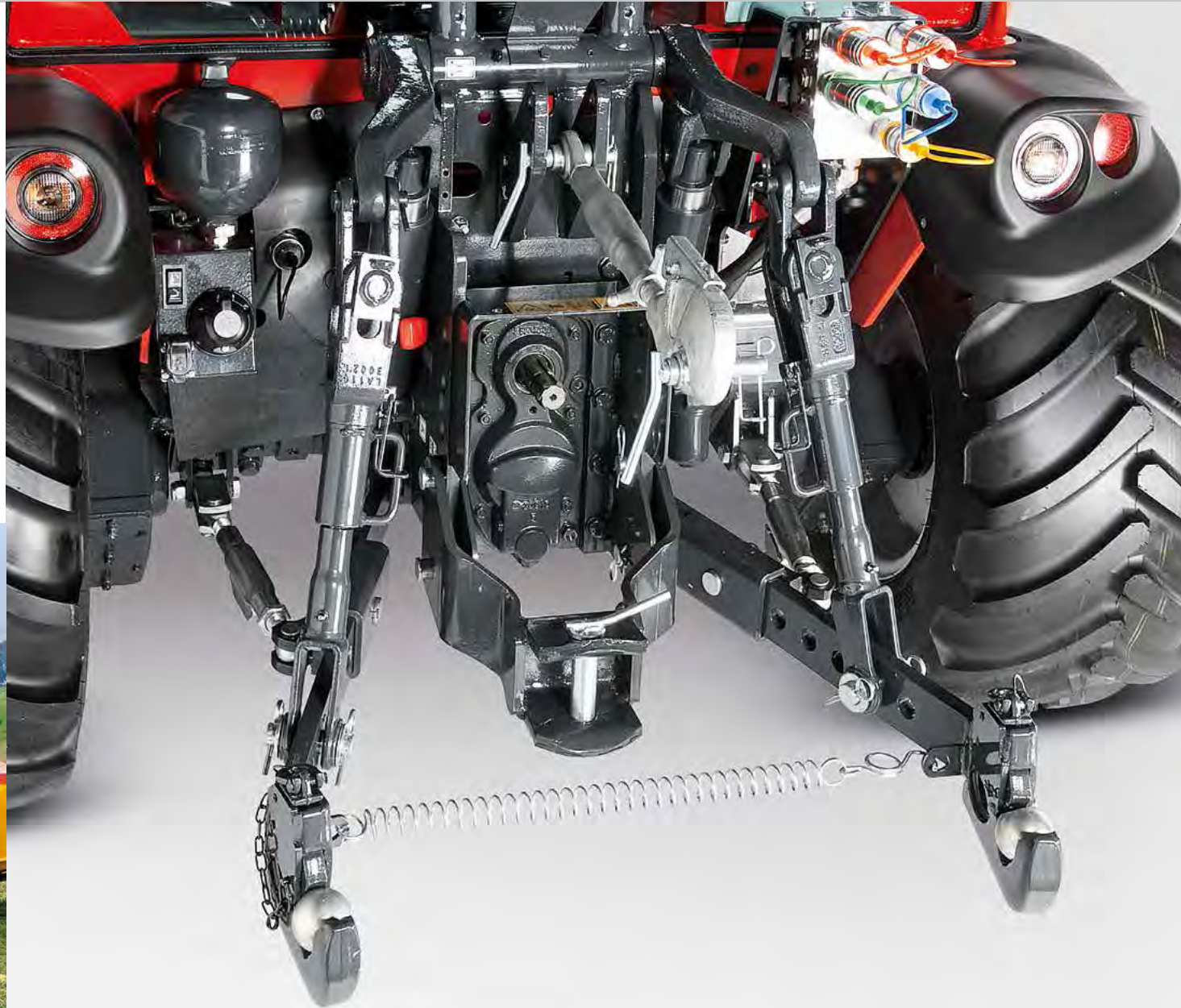



## MACCHINA E ATTREZZO: sistema armonico di tecnologie

Il sollevatore anteriore\* ottimizza le lavorazioni in combinata come falciatrice condizionatrice e girello; lama da neve anteriore con spandisale/sabbia posteriore; trincia e trincia interfilare. La frizione della PTO a comando elettroidraulico ad innesto progressivo è dotata di pulsante di sicurezza per evitare l'azionamento involontario e l'avviamento del motore con PTO inserita.



- + **Praticità:** innesto facilitato dell'albero cardanico
- + **2 Velocità PTO:** risparmio carburante
- + **Comfort:** PTO inseribile in movimento
- + **Efficienza:** minore riscaldamento dell'olio
- + **Multifunzionalità:** velocità costante dei motori idraulici
- + **Funzionalità:** innesto senza strappi al motore
- + **Durata:** salvaguardia albero PTO
- + **Comfort:** minore stress per l'operatore

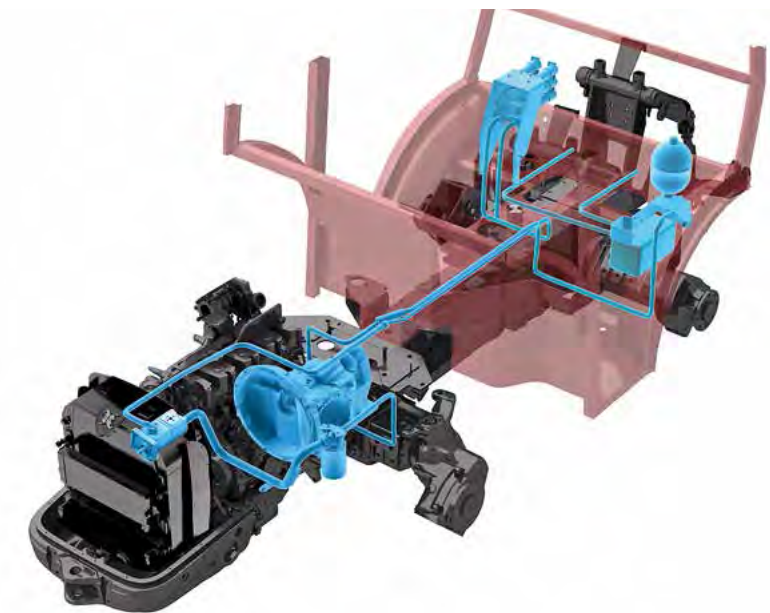





Tirante verticale idraulico e terzo punto\* rendono pratiche le regolazioni dal posto guida



Con gancio traino slider\* a regolazione verticale rapida si ottimizza l'altezza d'attacco dell'attrezzatura trainata.



Impianto idraulico a comando elettroidraulico con joystick: 2 distributori doppio effetto + 1 a semplice effetto + 1 presa di ritorno olio. Totale: 6 innesti rapidi posteriori.



Sospensione idropneumatica a controllo automatico della pressione.



PTO a due velocità: 540 giri/min, 540 E (750 giri/min) e sincronizzata con le velocità del cambio. L'albero della PTO del tipo ASAE 1 3/8 è unico per tutte le velocità.



Il sollevatore anteriore\* ottimizza le lavorazioni in combinata con attrezzature posteriori.



La PTO anteriore\* (solo per mod 7800) 1000 gir/min a comando elettroidraulico ad innesto progressivo con pulsante di sicurezza è esente dalla necessità di manutenzione.



Il bloccaggio posteriore dei differenziali evita slittamenti e ottimizza la trazione. Il disinserimento della trazione anteriore è utile nei trasferimenti su strada ed elimina danni ai suoli delicati.

# CABINA: "Extra Comfort"

Prodotto originale e omologato AC, dal un design sobrio ed elegante, presenta una struttura totalglass per offrire all'operatore una visibilità in tutte le direzioni e una fantastica luminosità interna. Questa cabina, particolarmente spaziosa e confortevole assicura la massima protezione negli ambienti caldi e polverosi o freddi, tipici durante il taglio dell'erba, nella manutenzione della viabilità stradale o nelle attività di cantiere.

La cabina "Extra Comfort" elude rumori e vibrazioni e fornisce all'operatore un'eccellente climatizzazione. Le superfici vetrate sono apribili. La ventilazione, omogenea e ben distribuita, produce un effetto di benessere e serenità all'operatore in lavoro. La cabina è montata su piattaforma sospesa su dispositivi silent-block.

COMFORT  
VISIBILITY  
SAFETY



L'aria in entrata è depurata da un filtro di grandi dimensioni, a richiesta anche a carboni attivi\*.



Comandi cabina (tergicristalli, fari lavoro, lampeggiante) in posizione ergonomica anche in guida reversa.



Comodo accesso al posto guida con visibilità a 360°.



\*optional



L'aria condizionata è prodotta da un potente impianto a fluido ecologico R134A che rinfresca l'ambiente anche con motore a basso regime di giri; il riscaldamento è garantito da un potente scambiatore in grado di contrastare le temperature più rigide.



Fari di lavoro anteriori e posteriori incorporati nel tettuccio e gruppo portatarga abbattibile.



Il tettuccio panoramico con tendina parasole e le porte completamente in cristallo garantiscono la visibilità in altezza e laterale.



# TRASMISSIONE E CAMBIO: molte velocità in sequenza logica

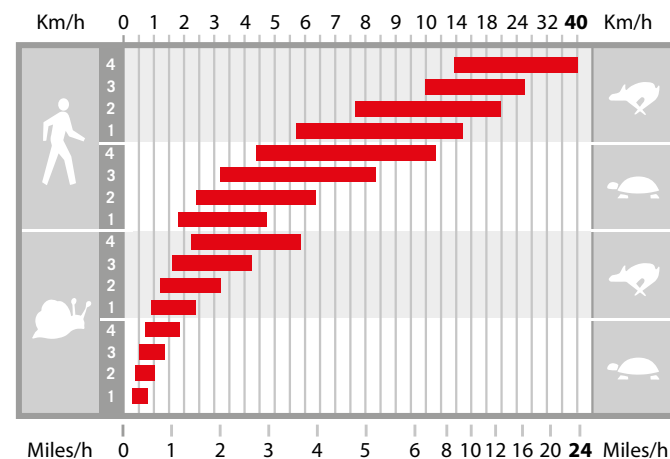

I trattori della Serie Ergit 100 montano frizioni di grandi dimensioni, straordinariamente affidabili, ad innesto morbido che non necessitano di registrazioni grazie al comando idraulico che recupera il gioco dovuto all'usura nel tempo. Il cambio ad ingranaggi è a profilo elicoidale: 32 marce, 16 AV e 16 RM, con invertitore sincronizzato inseribile anche con il trattore in movimento. Il gap minimo tra una marcia e l'altra assicura continuità operativa in ogni circostanza.

Il sistema **HI-LO\*** a comando elettroidraulico innestabile sotto carico e a qualsiasi regime, permette di ridurre del 20% la velocità selezionata al cambio, ottenendo una rosa di 32+32 marce. Si compone di due frizioni multiple a dischi sinterizzati in bagno d'olio. L'innesto elettroidraulico di una frizione comanda automaticamente il disinnesto dell'altra, azionata meccanicamente da una serie di molle. Questa soluzione tecnica evita che il trattore passi in marcia "folle" a motore spento.



- + **Affidabilità:** lunga durata della frizione
- + **Efficienza:** ampia gamma di velocità
- + **Comfort:** innesto morbido senza strappi al motore
- + **Risparmio:** minor consumo di carburante e riduzione dei costi di gestione



### **CAMBIO GAMMA e-DRIVE\***

L'utilizzatore in modo semplice, ergonomico e senza sforzo, può cambiare gamma di velocità con il semplice tocco di un pulsante.



## **CAMBIO e-DRIVE: massima praticità di guida**

La nuova trasmissione permette di alloggiare il sistema e-DRIVE dotato di nuovo gruppo di sincronizzazione, servocomandi e centralina di gestione dell'inversore di marcia e del cambio gamma.



### **INVERSOIRE e-DRIVE\***

L'inversore di moto e-DRIVE, a leva a volante, si rivela particolarmente pratico nei lavori di andirivieni in sequenza rapida come nella movimentazione di materiale con attrezzature quali muletto, pala, fresa da neve. L'operatore può effettuare manovre sicure e modulari con entrambe le mani sempre al volante, assistito da un sistema elettronico utile a svolgere tutte le operazioni dentro i parametri di sicurezza.

\*optional



# JOYSTICK MULTIFUNZIONALE: tutte le funzioni sono in mano vostra

## Joystick Multifunzionale

Il Joystick è montato di serie sul bracciolo reclinabile destro del posto di guida. Permette di governare con una sola mano tutte le funzioni del monogruppo di sollevamento e dell'impianto idraulico ausiliario. L'attrezzatura si alza, si abbassa, si trasla, in maniera delicata e precisa.



PLUS

- + *Ergonomia*: pratico utilizzo
- + *Comfort*: operatività senza alcuno stress
- + *Risparmio*: riduzione dei tempi di procedura



**GOVERNANCE  
YIELD  
HANDY**

## Sospensione idropneumatica

TTR ha una capacità massima di sollevamento di **2400 Kg.** La sospensione di tipo "idropneumatico" (che trasferisce il peso dell'attrezzature ai pneumatici del mezzo) esalta la perfetta distribuzione dei pesi di trattore e attrezzatura sulle 4 ruote, determinata dal Telaio ACTIO™. Inoltre mantiene costante il peso dell'attrezzatura al suolo, indipendentemente dalla pendenza, dalle sconessioni del terreno e dalla velocità di avanzamento.

## Impianto Idraulico Ausiliario

Con il Joystick si governano tutte le funzioni idrauliche delle prese anteriori e posteriori; si determina la posizione di mandata continua per l'utilizzo di motori idraulici; si gestisce il distributore a semplice effetto o un'eventuale sollevamento anteriore (opt.) Il sistema di prese idrauliche "push-pull" facilita la connessione rapida di attrezzi. Utilizzando attrezzature come pala posteriore, caricatore, elevatore, imballatrice, rimorchio autocaricante e altre, il lavoro si svolge senza mai staccare la mano dal joystick, dotato di un sistema di sicurezza che esclude inserimenti o disinserimenti accidentali.



# OPTIONAL

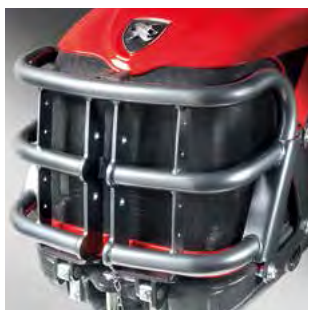

## BULLBAR

Elemento in tubolare d'acciaio a salvaguardia della carrozzeria; integra l'attacco del terzo punto nella configurazione con il sollevatore anteriore.



## SOLLEVATORE ANTERIORE

In combinazione con il bullbar permette l'utilizzo di tutte le attrezzature frontali con molteplici prese idrauliche.



## PTO ANTERIORE

La PTO anteriore (1000 gir/min) a comando elettroidraulico ad innesto progressivo con pulsante di sicurezza è esente dalla necessità di manutenzione (solo per mod 7800).



## GRIGLIE FARI

A protezione della fanaleria ne salvaguardano l'integrità, arricchendo esteticamente la carrozzeria.



## GANCIO SLIDER

Integrato nel sollevamento posteriore, offre all'operatore varie posizioni per un pratico allestimento del trattore e rapido allineamento delle attrezzature trainate.



## TIRANTE VERTICALE E TERZO PUNTO IDRAULICO

Ottimizza il posizionamento e l'inclinazione delle attrezzature.



## ZAVORRE ANTERIORI

Perfettamente integrate nella carrozzeria del trattore, non alterano il passo e l'ingombro del trattore.



## INNESTI RAPIDI ANTERIORI

Sollevamento anteriore con 1 doppio effetto replicato da posteriore. Totale: 2 innesti rapidi.



## HI-LO

Dispositivo innestabile sotto carico a comando elettroidraulico per la riduzione del 20% di tutte le marce (64 marce, 32 AV + 32 RM).

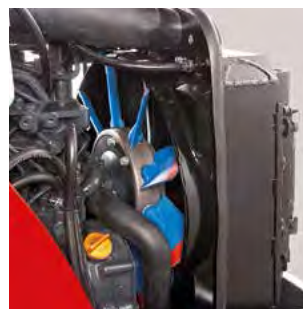

## CLEAN FIX™

Ventola ad inversore di flusso per la costante pulizia di radiatore e della griglia frontale del cofano.



## ESC (Electronic Speed Control)

Controllo elettronico e automatico della velocità di avanzamento e dei giri. Memorizza e modula la velocità del trattore a discrezione dell'operatore (solo per mod 7800).

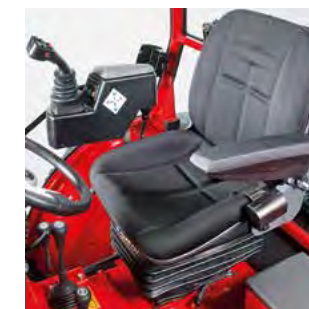

## SEDILE PNEUMATICO

Sedile di ultima generazione con molleggio ad aria.

# SAT: una squadra al servizio del Cliente

## Ricambi e Assistenza Originali Antonio Carraro®

La rete di concessionari AC utilizza moderne attrezzature e strumenti appositamente realizzati per gli interventi di manutenzione dei trattori AC. Periodicamente i tecnici di ogni officina autorizzata sono tenuti a frequentare corsi di aggiornamento tecnico presso la Casa Madre.

Ogni officina autorizzata si avvale di personale altamente qualificato e dispone di un'ampia gamma di servizi per garantire ai propri Clienti massima tranquillità e protezione totale. I concessionari AC sono a disposizione per fornire ai propri Clienti informazioni sui servizi legati alla cura dei trattori AC.



## EXG MAXIMUM PROTECTION: 4 anni senza pensieri!

A riprova dell'affidabilità dei propri prodotti, Antonio Carraro, oltre alla garanzia standard di 24 mesi, offre l'opzione di garanzia estesa **EXG Maximum Protection** fino a 3 o 4 anni. Il Cliente, al momento dell'acquisto del trattore o entro i primi 24 mesi di vita del mezzo (effettuando tutti i tagliandi di manutenzione programmata previsti dal Libretto d'uso e manutenzione AC) può sottoscrivere un prolungamento di copertura di garanzia fino a 3 o 4 anni, scegliendo l'opzione a lui più congeniale. L'importante è che si affidi all'assistenza delle **Officine Autorizzate della Rete di Dealer AC** che utilizzano solo **Ricambi Originali AC** e manodopera certificata. In caso di vendita del mezzo usato, la copertura è trasferibile al nuovo proprietario del trattore.

## Post-vendita

Grazie alla rete capillare di concessionari e alla competenza dei Service Manager la Casa Madre è in grado di garantire competenza a 360°. Con i giusti interventi ogni trattore AC continuerà a fornire ottime prestazioni lungo tutto l'arco della sua vita lavorativa.



RICAMBI ORIGINALI  
GENUINE SPARE PARTS



## Ricambi Originali Antonio Carraro

Ricambi Originali Antonio Carraro è un marchio registrato. Gli elevati standard di progettazione e i severi controlli sull'intero processo di produzione assicurano il massimo livello qualitativo. Con i Ricambi Originali AC il Cliente ha certezza di mantenere inalterate nel tempo le prestazioni del proprio trattore, preservando la sicurezza e il valore del mezzo usato.







# DATI TECNICI: TTR

THE  
**ERGIT100**  
SERIES

Modello	TTR 7800	TTR 10900
<b>Telaio</b>	Integrale oscillante ACTIO™ • Reversibilità RGS™ • Ruote sterzanti • Quattro ruote motrici uguali • Riduttori finali anteriori e posteriori	
<b>Motore tipo</b>	Diesel a iniezione diretta con masse controrotanti	
Normativa Emissioni	Fase 3A	Fase 3A
N. cilindri	4-16 Valvole	4 - 16 Valvole - Turbo
Cilindrata cc.	3319	3769
Potenza kW/CV (97/68/CE)	52/71	73/99
Giri motore max	2500	2600
Coppia max (Nm/giri)	236/1600	320/1600
Raffreddamento	Acqua	Acqua
Capacità serbatoio (litri):	60	60
<b>Trasmissione</b>	Cambio sincronizzato a 32 marce: 16 AV e 16 RM con inversore sincronizzato	
<b>Presa di forza</b>	Posteriore, indipendente 540/540E giri/min a innesto elettroidraulico progressivo e sincronizzata con tutte le marce	
Albero	Profilo 1"3/8 a 6 scanalature con innesto facilitato	
<b>Frizione trasmissione</b>	A comando idraulico	
<b>Disinnesto trazione</b>	Anteriore a comando elettroidraulico	
<b>Sollevatore idraulico</b>	A sospensione idropneumatica con joystick con attacco a 3 punti	
Pressione di esercizio (bar)	160	
Capacità (Kg)	2400	
<b>Sterzo</b>	Idraulico con 2 pistoni	
<b>Freni</b>	Di servizio: ant/post a disco in bagno d'olio e sterzanti sul posteriore a comando idraulico Di soccorso e stazionamento: a nastro sulla trasmissione	
<b>Piattaforma</b>	Sospesa su Silent Block con telaio di sicurezza	
<b>Peso in ordine di marcia:</b>		
Con telaio (Kg)	2150÷2340	2150÷2340
Con cabina (kg)	2280÷2470	2280÷2470

## Dotazione di serie

Reversibilità a centro rotante RGS™ • Bloccaggio differenziale posteriore o su entrambi gli assi a comando elettroidraulico  
• Impianto idraulico a due pompe idrauliche separate • Volante inclinabile • Barre sollevamento registrabili con attacchi rapidi • Sedile molleggiato e regolabile con cinture di sicurezza • Impianto idraulico ausiliario posteriore a comando elettroidraulico con joystick con 2 distributori a doppio effetto e 1 a semplice effetto con ritorno olio. Totale: 6 innesti rapidi posteriori • Gancio traino posteriore registrabile in altezza • Gancio traino anteriore • Strumento multifunzionale digitale Km/h e PTO • Batteria • Stacca batteria • Presa di corrente • Avviamento di sicurezza sull'invertitore e sulla PTO

## Optional

Cambio e-DRIVE con inversore al volante e cambio gamma elettroidraulici • HI-LO: dispositivo innestabile sotto carico a comando elettroidraulico per la riduzione del 20% di tutte le marce (64 marce, 32 AV + 32 RM) • Cabina "Extra Comfort" con aria climatizzata montata su Silent Block • Supporto a 4 contrappesi anteriori completo • Terzo punto e tirante verticale idraulico a comando elettroidraulico • Sollevamento idraulico anteriore • Presa di forza anteriore 1000 giri/min a comando elettroidraulico (solo per mod 7800) • Molleggio sedile pneumatico a regolazione continua del peso conducente • Gancio traino tipo Slider • Bullbar anteriore • Protezione su fanali anteriori • CLEAN FIX™: ventola ad inversore di flusso per la costante pulizia del radiatore e della griglia frontale del cofano • ESC (Electronic Speed Control): controllo elettronico e automatico della velocità di avanzamento e dei giri motore (solo per mod 7800) • Sistema frenante "Superbrake"



## DIMENSIONI TTR



**31x15.50-15 Terra**

E 395



**340/65 R18**

340



**400/55-17.5 Terra Twin**

400



**440/50 R17 All-Ground**

440



**425/55 R17 AC 70 C**

425

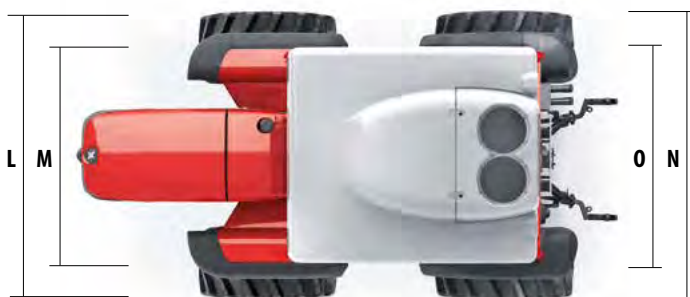
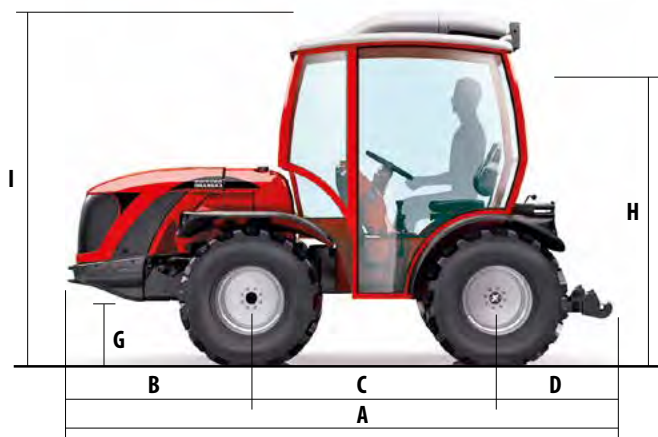

### Pneumatici

### Dimensioni (mm)

Anteriori/Posteriori	A	B	C	D	F	G	H**	I	L*	M	N*	O
<b>31x15.50-15 Terra</b>	3500÷3650	1220	1530	750÷900	2085	310	1865	2215	1835	1440	1835	1440
<b>340/65 R18</b>	3500÷3650	1220	1530	750÷900	2130	355	1910	2260	1740	1400	1740	1400
<b>400/55-17.5 Terra Twin</b>	3500÷3650	1220	1530	750÷900	2120	345	1900	2250	1830	1430	1830	1430
<b>440/50 R17 All-Ground</b>	3500÷3650	1220	1530	750÷900	2130	355	1910	2260	1820	1390	1900	1470
<b>425/55 R17 AC 70 G</b>	3500÷3650	1220	1530	750÷900	2130	355	1910	2260	1815	1390	1895	1470

\*Larghezza esterna minima

\*\*Altezza con operatore seduto di media altezza (cm 175)



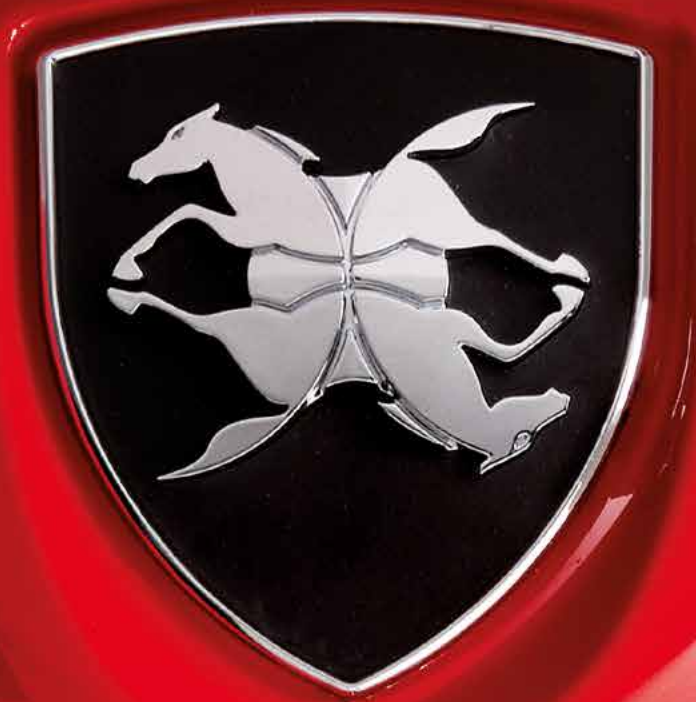

DEALER:



**ANTONIO CARRARO SPA**  
Via Caltana, 24  
35011 Campodarsego Padova ITALY  
info@antoniocarraro.it  
antoniocarraro.com