

X4



4.060 - 4.070 - 4.080

 ITALIANO

McCORMICK
Power Technology.





McCORMICK X4: IL TUO COLLEGA TUTTOFARE

McCormick stupisce ancora. La capacità di sviluppare soluzioni tecnologiche innovative, utili e semplici, ha permesso di realizzare il nuovo light utility **X4**, un trattore davvero POLIVALENTE, ESSENZIALE, EFFICIENTE.

McCormick **X4**, nelle versioni cabina e piattaforma, è rivolto a quelle aziende agricole che vogliono una macchina conveniente e capace di compiere ogni lavazione. L'**X4** è il tuttofare ideale per i frutteti e i vigneti larghi; è perfetto per arare, fresare ed erpicare piccoli terreni; è pratico nella semina e nella fienagione; garantisce un'ottima visibilità nei lavori con il caricatore frontale e, grazie alle sue dimensioni compatte, è agile in stalla ed è adatto e sicuro sia nel lavoro in pendenza che nei trasferimenti. Queste qualità fanno di McCormick **X4** un vero campione di produttività.

Il design di ultima generazione dell'**X4** trova il suo punto di forza nella cabina Total View Slim, completamente progettata in chiave automotive per assicurare il massimo comfort al pro-

fessionista. Tra i suoi plus: il tetto ribassato con botola trasparente, per la massima visibilità, il pavimento piatto, i comandi ergonomici e il climatizzatore. La nuova trasmissione Power Shuttle presenta: 12 AV + 12 RM oppure 24 AV + 24 RM con inversore meccanico e Hi-Lo. I 3 modelli dell'**X4** offrono potenze di 61, 68 e 75 CV. Tra i vantaggi dell'**X4**:

- Trasmissione progettata ad hoc.
- Assale 4WD, con Limited Slip.
- Passo di 2.110 mm.
- Sollevatore meccanico capace di alzare 3.000 kg.
- Sollevatore anteriore, opzionale.
- Circuito idraulico a centro aperto da 52 l/min.
- Emissioni senza urea, per una maggiore semplicità e per costi di esercizio ridotti.

Scegliere l'**X4** significa lavorare con un collega affidabile, efficiente e produttivo. Perché McCormick è tecnologia intelligente.

HIGHLIGHTS

Cabina

- › Cabina Total View: maggiore visibilità e botola trasparente; allestimenti automotive e comandi ergonomici.
- › Sedile con sospensione pneumatica, opzionale.
- › Pavimento piatto, per un migliore comfort di lavoro.
- › Tetto ribassato Slim, per accedere facilmente in stalle e depositi attrezzi.
- › Staccabatteria di serie.

Trasmissione

- › Trasmissione Speed Four 24 AV + 24 RM, con Hi-Lo meccanico.

- › Trasmissione Power Four 12 AV + 12 RM, con Power Shuttle.

Assale

- › Assale anteriore rigido, con bloccaggio differenziale Limited Slip.

Circuito idraulico

- › Circuito idraulico a centro aperto: 52 l/min ai servizi; 30 l/min allo sterzo.
- › Sollevatore posteriore capace di alzare 3.000 kg.
- › Presa di forza: 540 / 540E giri/min e velocità

sincronizzata al cambio.

- › Fino a 5 distributori supplementari, fra posteriori e ventrali.
- › Caricatore frontale e, a richiesta, sollevatore e presa di forza anteriori.

Motore

- › Motore KOHLER KDI 2504 TCR turbo intercooler da 2.5 l, per erogare fino a 75 CV.
- › Sistema antinquinamento DPF + DOC, conforme alla normativa Stage V / Tier 4 Final.



IDRAULICA

PTO - sollevatori
distributori
pagina 16

CABINA

Comfort - Visibilità
pagina 6

MOTORE

Potenze - Consumi
pagina 24



TRAZIONE

Assale anteriore
pagina 14

TRASMISSIONE

Speed Four / Power Four
pagina 10





CABINA TOTAL VIEW SLIM, PER SENTIRTI COME A CASA

Benvenuto in prima classe.

La cabina Total View Slim ti fa sentire come a casa. L'accesso in cabina è facile, grazie a portiere larghe e comode. Il pavimento piatto ti garantisce un'ottima abitabilità, che rende più rilassanti le lunghe giornate di lavoro. L'eccellente sistema di climatizzazione crea un ambiente confortevole in ogni stagione dell'anno. Ogni dettaglio della cabina Total View Slim è stato progettato per assicurarti le migliori condizioni di lavoro.

Visibilità eccellente, in tutte le direzioni.

Spazi ampi, massima vetratura e tettuccio trasparente: la visibilità offerta dalla cabina Total View Slim è realmente panoramica. Questo grande vantaggio rende più semplici le attività con il caricatore frontale e meno faticosi i lavori svolti in spazi stretti, dove è davvero importante avere un ottimo campo visivo anche a corto raggio.

Cabina Total View Slim: quando l'ergonomia produce efficienza.

I comandi ergonomici, lo stile automotive, l'ottima insonorizzazione e il volante reclinabile e telescopico della cabina Total View Slim sono stati studiati per rendere il lavoro più riposante. La grande semplicità di guida dell'**X4** ti assicura più efficienza, più produttività e meno stress.

TOTAL VIEW SLIM, LA TUA CABINA DI REGIA



Dimensioni ampie, fondo piatto, ottima insonorizzazione, allestimenti automotive, cruscotto solidale al volante e comandi ergonomici: la cabina Total View Slim è progettata per offrire al professionista giornate di lavoro confortevoli e rilassanti.

Il sistema di climatizzazione, posto nel tetto ribassato Slim, garantisce condizioni ambientali perfette in ogni stagione dell'anno. I filtri del climatizzatore sono collocati ai lati del tetto, per consentirne una pulizia semplice e rapida.

L'ampia vetratura della cabina offre una vista panoramica a 360° che facilita il lavoro, come quello svolto in spazi stretti, dove serve un'ottima visibilità a corto raggio. A garanzia della massima sicurezza di lavoro, la cabina è omologata FOPS - Falling Objects Protecting Structure - per l'utilizzo del caricatore frontale. Il tettuccio trasparente permette una visuale completa durante l'impiego del caricatore.

Con gommatura adeguata, l'**X4** ha una larghezza minima di soli 1.820 mm: perfetto per lavorare nei filari stretti dei frutteti e dei vigneti.

ACCESSO AL POSTO DI GUIDA

Scaletta di accesso dotata di gradini larghi e robusti. Salita e discesa in totale sicurezza, grazie ai corrimano posti sul montante cabina e sulla portiera. Portiere tutto vetro incernierate sui montanti posteriori, per un ingresso in cabina facile e ampio.

SEDILE CONDUCENTE E SEDILE ISTRUTTORE

Il sedile del conducente, ampio e confortevole, è disponibile con sospensione pneumatica oppure meccanica. Entrambe le versioni si adattano al peso dell'operatore. Comfort assicurato anche per l'istruttore, grazie al secondo sedile imbottito e ripiegabile.



HIGHLIGHTS

- › Cabina Total View Slim: botola trasparente e visibilità panoramica; comandi ergonomici e allestimenti automotive.
- › Sedile con sospensione pneumatica, a richiesta.
- › Pavimento piatto, per un grande comfort di lavoro.
- › Tetto ribassato Slim, per entrare facilmente in stalle e depositi attrezzi.
- › Staccabatteria di serie, per la massima sicurezza.



SISTEMA DI CLIMATIZZAZIONE

L'efficiente impianto di riscaldamento, ventilazione e aria condizionata, posto nel tetto Slim della cabina, crea un ambiente di lavoro confortevole in ogni stagione dell'anno. Il sistema di climatizzazione, dotato di bocchette posteriori, distribuisce la ventilazione in modo uniforme, senza colpire direttamente l'operatore. La ventilazione naturale è garantita dai parabrezza anteriore e posteriore apribili e dal tettuccio basculante.



CRUSCOTTO E VOLANTE

Il volante dell'X4 è reclinabile e telescopico. Il cruscotto, solidale al volante, presenta una strumentazione digitale e analogica intuitiva e di facile impiego, per un controllo totale e immediato della macchina.

McCormick X4 piattaforma

L'X4 Piattaforma garantisce un grande comfort di lavoro, poiché la piattaforma sospesa su Silent Block abbatte le vibrazioni. Il posto guida è studiato per facilitare l'accesso e l'abitabilità, riducendo la stanchezza. Tutti i comandi sono ergonomici e di semplice utilizzo. Un roll-bar a due montanti protegge l'operatore: facile da abbassare, assicura un lavoro agile anche nei passaggi stretti o bassi, come quelli dei frutteti e dei vigneti.



PIATTAFORMA

McCORMICK X4 METTE IN MARCIA LA PRODUTTIVITÀ

Trasmissioni semplici, affidabili, efficienti.

McCormick ha una filosofia progettuale chiara: garantire prestazioni eccellenti in ogni situazione di lavoro. Per questo, tutte le trasmissioni dell'**X4**, da quelle meccaniche alle configurazioni Power Shuttle di ultima generazione, sono studiate e realizzate per garantire il massimo rendimento e il miglior comfort.

Con l'X4 scegli la trasmissione a misura delle tue esigenze.

McCormick sa quanto sia importante poter lavorare con una trasmissione adatta alle proprie esigenze. Con l'**X4** scegli tra soluzioni studiate per rispondere ai bisogni specifici di ogni azienda agricola. Questo vantaggio ti permette di lavorare meglio e di raggiungere una produttività maggiore.

Trasmissioni McCormick, per andare sul sicuro.

Con l'**X4** regoli la velocità dell'inversione di marcia in modo semplice e rapido, senza bisogno di un tecnico. Inoltre, inserisci la mezza marcia idraulica (Hi-Lo) anche sotto sforzo, per avere controllo e sicurezza in ogni situazione di lavoro, come quando il meteo modifica le condizioni del terreno o quando cambia la pendenza durante il trasporto.





TRASMISSIONI EFFICIENTI, ROBUSTE E VERSATILI. COME L'X4



McCormick è sinonimo di tecnologia senza compromessi. Questa filosofia progettuale ha reso possibile la creazione di trasmissioni forti ed efficienti, adatte a ogni mansione.

Le configurazioni per l'X4 sono:

- Trasmissione Speed Four: 24 AV + 24 RM, con Hi-Lo meccanico. Gli innesti precisi e morbidi consentono un grande comfort di lavoro.
- Trasmissione Power Four: 12 AV + 12 RM, con Power Shuttle. Soluzione di grande comfort operativo, idonea a chi trascorre molte ore alla guida e nelle lavorazioni in cui è frequente l'inversione del senso di marcia.



INVERSORE MECCANICO

L'inversore meccanico viene facilmente gestito tramite una comoda leva posta sotto il volante.

HIGHLIGHTS

- › Trasmissione Speed Four: 24 AV + 24 RM, con Hi-Lo meccanico.
- › Trasmissione Power Four: 12 AV + 12 RM, con Power Shuttle.

Trasmissione Speed Four

La trasmissione Speed Four offre 4 marce sincronizzate e 3 gamme meccaniche, per 24 AV + 24 RM, con Hi-Lo meccanico. Il 4WD arriva a 40 km/h. La perfetta spaziatura dei rapporti del cambio consente di affrontare ogni tipo di lavoro alla giusta velocità.

Trasmissione elettroidraulica Power Four

Celebre per l'assoluta affidabilità, la trasmissione elettroidraulica Power Four presenta 12 AV + 12 RM. Una comoda leva posta sotto il volante gestisce l'inversore idraulico.



McCORMICK X4, LEGGEREZZA A TUTTO CAMPO



La compattazione del terreno? Un ricordo del passato.

Con l'**X4** la compattazione del terreno non ti preoccupa. Semplicemente perché non c'è più. Un traguardo raggiunto grazie all'eccellente bilanciamento del peso del trattore: 45% anteriore e 55% posteriore. Il migliore della sua categoria.

McCormick X4, semplicemente preciso.

L'**X4** è stato studiato per garantire una guida al tempo stesso precisa e semplice. Così, l'agricoltore dedica più attenzione alle lavorazioni e arriva a sera più rilassato. Il risultato? La produttività aumenta e lo stress diminuisce.

Con il sistema Spring-On spingi al massimo la trazione integrale.

Grazie al sistema di doppia trazione Spring-On a innesto rapido, ti avvali di una trazione integrale altamente performante in ogni condizione di lavoro. Il sistema Spring-On previene gli slittamenti, e tu ti concentri meglio sulle lavorazioni.

HIGHLIGHTS

- › Assale anteriore rigido, con bloccaggio differenziale Limited Slip.

McCORMICK X4 SA COME TRAINARE LA PRODUTTIVITÀ

Grande capacità di trazione e manovrabilità straordinaria: sono le qualità che consentono all'**X4** una stabilità eccellente in ogni situazione di lavoro e una tenuta di strada perfetta nei trasferimenti. Un traguardo raggiunto grazie al robusto assale anteriore, con bloccaggio differenziale Limited Slip di serie e doppia trazione a innesto elettroidraulico. Questo assetto garantisce la massima efficienza durante l'uso del sollevatore anteriore e del caricatore frontale. Robustezza e affidabilità sono le qualità che distinguono anche l'assale posteriore. L'ottima maneggevolezza dell'**X4** è dovuta all'ampia oscillazione dell'assale, all'elevata luce libera da terra e all'angolo di sterzata di 55°. In più, la guida idrostatica consente di sterzare in modo morbido anche a bassi regimi.







IL CIRCUITO IDRAULICO È A MISURA DELLE TUE ESIGENZE



Un sollevatore meccanico capace di semplificare il lavoro.

In McCormick crediamo che la ricerca tecnologica debba sviluppare soluzioni realmente utili. Per questo, il sollevatore meccanico dell'**X4** è dotato di regolazione della velocità di discesa e di bloccaggio della posizione per il trasporto su strada. Disponibili a richiesta: il comando remoto del sollevatore, per agganciare gli attrezzi dal parafango posteriore, e il sistema ELS – Ergonomic Lift System che, sollevando e abbassando l'attrezzo in un click, facilita le manovre di fine campo e riduce i tempi di lavoro e i consumi.

I distributori idraulici sono configurabili.

La dotazione di distributori idraulici dell'**X4**, sia posteriori che ventrali, è ampiamente configurabile. I distributori sono comandati da un comodo joystick. Accessori come i deviatori di flusso completano una dotazione davvero efficiente.

Se cerchi un sollevatore preciso e semplice da usare, vuoi McCormick.

Il sollevatore meccanico dell'**X4** è dotato di regolazione della velocità di discesa e di bloccaggio della posizione nei trasferimenti su strada, per garantire una operatività davvero semplice e precisa. Robusto e affidabile, solleva fino a 3.000 kg.

UN IMPIANTO IDRAULICO CHE METTE IN CIRCOLO LA **PRODUTTIVITÀ**

L'impianto idraulico dell'**X4** viene configurato a misura delle esigenze di lavoro di ogni azienda agricola. Davvero versatile, l'**X4** può montare al contempo il sollevatore posteriore, a comando meccanico, e il sollevatore con presa di forza frontale o il caricatore frontale, per la massima produttività.



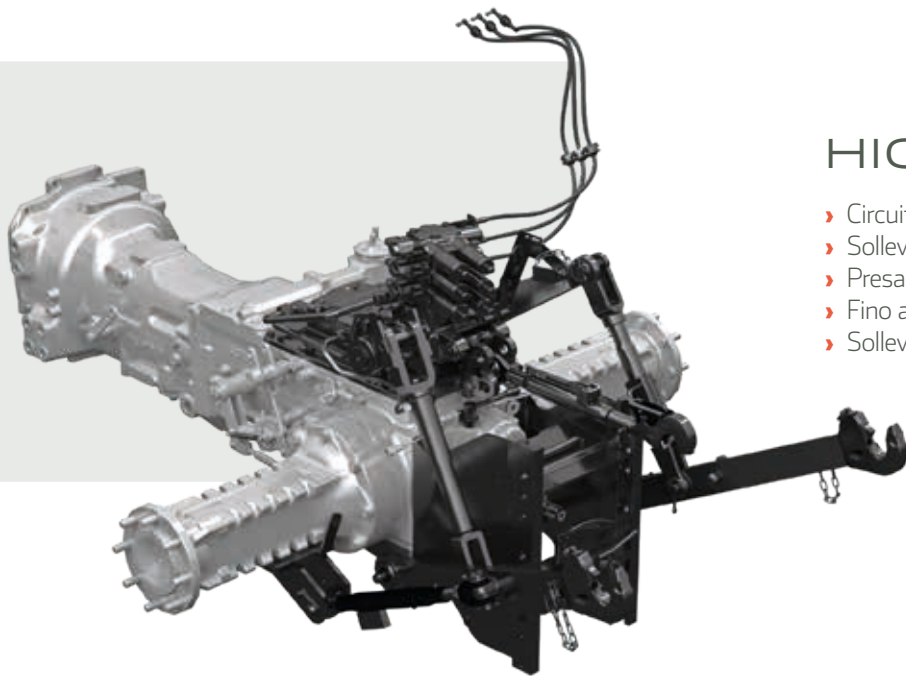

HIGHLIGHTS

- › Circuito idraulico a centro aperto da 82 l/min.
- › Sollevatore posteriore capace di sollevare 3.000 kg.
- › Presa di forza posteriore a 2 velocità e sincronizzata.
- › Fino a 5 distributori supplementari, fra posteriori e ventrali.
- › Sollevatore e presa di forza anteriori.

Sollevatore meccanico di serie, per prestazioni fuoriserie

L'**X4** è dotato di sollevatore meccanico McCormick con attacco a 3 punti di Categoria 2. Robusto, affidabile e preciso, il sollevatore è provvisto di regolazione della velocità di discesa e di bloccaggio della posizione per i trasferimenti su strada. Disponibili a richiesta: gli agganci rapidi; il comando remoto, per agganciare gli attrezzi dal parafango posteriore; il sistema ELS – Ergonomic Lift System che, sollevando e abbassando l'attrezzo in un click, accelera le manovre a fine campo, riduce i tempi di lavoro e aumenta la produttività.

PRESA DI FORZA A 2 VELOCITÀ

L'**X4** è dotato di presa di forza a 2 velocità: 540 / 540E giri/min e velocità sincronizzata al cambio. La presa di forza ha un comando meccanico servoassistito. Tramite un pulsante, viene inserita con la massima gradualità, per avere innesti morbidi e progressivi in ogni contesto di lavoro e con ogni tipo di attrezzo.



CIRCUITO IDRAULICO PERFORMANTE



McCormick **X4** è equipaggiato con 2 pompe: quella dedicata allo sterzo, con portata di 30 l/min, consente di sterzare in modo agile e leggero anche in campo, per garantire più comfort e più produttività; la seconda pompa, dedicata ai servizi, ha una portata di 52 l/min.

Per offrire ancora più performance, l'**X4** è dotato di ritorno libero in cassa dell'olio, per evitarne il surriscaldamento, con le conseguenti regolazioni continue della portata, e per eliminare le contropressioni, ottimizzando così l'uso degli attrezzi.

Alla dotazione di serie, l'**X4** può aggiungere fino a 5 distributori idraulici, di cui 3 posteriori e 2 ventrali. I ventrali, gestiti dal joystick, consentono l'utilizzo del sollevatore anteriore o del caricatore frontale. I distributori supplementari sono di 4 tipi, combinabili tra loro in base alle differenti esigenze di lavoro:

- **Standard:** a doppio effetto.
- **Kick-out:** con sgancio automatico.
- **Flottante:** per attrezzi che seguono il profilo del terreno.
- **Motore idraulico:** per l'impiego di attrezzi dotati di 1 o più motori idraulici.

A garanzia della massima efficienza, ogni tipologia permette di lavorare con gli attrezzi collegati. In più, gli attacchi rapidi dei distributori, di alta qualità e disposti in modo comodo da raggiungere, assicurano l'ottimizzazione dei tempi di lavoro.





CARICATORI FRONTALI McCORMICK, GLI UNICI PROGETTATI INSIEME ALL'X4

Realizzati per equipaggiare l'**X4**, i caricatori frontali McCormick sono montati direttamente in azienda. Questi caricatori aumentano la performance dell'**X4** perché garantiscono:

- > Versatilità: agganciano una grande varietà di attrezzi, per applicazioni a 360°.
- In più, i nuovi supporti facilitano il montaggio e lo smontaggio del caricatore.
- > Produttività: gli ingombri, i pesi, i bilanciamenti e i punti di attacco ottimali dei caricatori McCormick esaltano le prestazioni dell'**X4**.
- > Design: grazie a una perfetta integrazione con l'**X4**, la pala non ingombra l'angolo di sterzata.

Il joystick ergonomico e il tetto trasparente ad alta visibilità permettono all'operatore dell'**X4** di stare comodamente seduto anche mentre lavora con il caricatore steso e alla massima altezza. McCormick **X4** e il suo caricatore frontale sono una coppia perfetta, capace di garantire la massima produttività in ogni lavorazione.



SOLLEVATORE E PRESA DI FORZA ANTERIORI

La massima versatilità dell'**X4** viene raggiunta con la dotazione, a richiesta, del sollevatore e della presa di forza anteriori, utilizzabili insieme alle attrezzature posteriori.



PIÙ RISPARMIO, PIÙ TEMPO, PIÙ SICUREZZA. L'X4 È PIÙ.

McCormick X4, e risparmi più carburante.

L'X4 elimina la rigenerazione dei gas di scarico e, con il sistema Engine Memo Switch, stabilisce e memorizza il miglior numero di giri motore rispetto all'attrezzo in uso: soluzioni che ti assicurano il consumo minimo di carburante rispetto alla potenza richiesta.

McCormick X4, e hai più tempo libero.

Sotto il cofano dell'X4 tutte le parti da controllare sono semplici, a portata di mano e non devi smontare nulla: la manutenzione non è mai stata così facile! E gli intervalli di manutenzione? Ora sono molto più lunghi e dedicherai ai controlli solo pochi minuti, a tutto vantaggio del tuo tempo libero.

McCormick X4, e hai più sicurezza per te e per l'ambiente.

Il sistema antinquinamento EGR + DOC dell'X4 garantisce risparmio di gasolio ed emissioni pienamente sostenibili.





HIGHLIGHTS

- › Motore KOHLER KDI 2504 TCR turbo intercooler, fino a 75 CV.
- › Sistema antinquinamento DOC, conforme alle norme Stage V / Tier 4 Final.

NUOVO MOTORE **KOHLER KDI**, ALTE PRESTAZIONI A BASSI CONSUMI

McCormick **X4** monta l'innovativo motore KOHLER KDI 2504 TCR, a 4 cilindri, 16 valvole, Turbo Intercooler e iniezione elettronica Common Rail. Il motore offre prestazioni superiori in termini di riserva di coppia, potenza e riduzione dei consumi. In più, poiché non serve il trattamento con urea, l'elettronica è semplificata e aumentano affidabilità e risparmio.

Il serbatoio del carburante da 85 lt permette una grande autonomia di lavoro. I consumi vengono ridotti dal sistema Engine Memo Switch, che memorizza e richiama il regime del motore più adatto al tipo di lavorazione svolta. Questa automazione semplifica il lavoro e limita le possibilità di errore, riducendo lo stress dell'operatore.

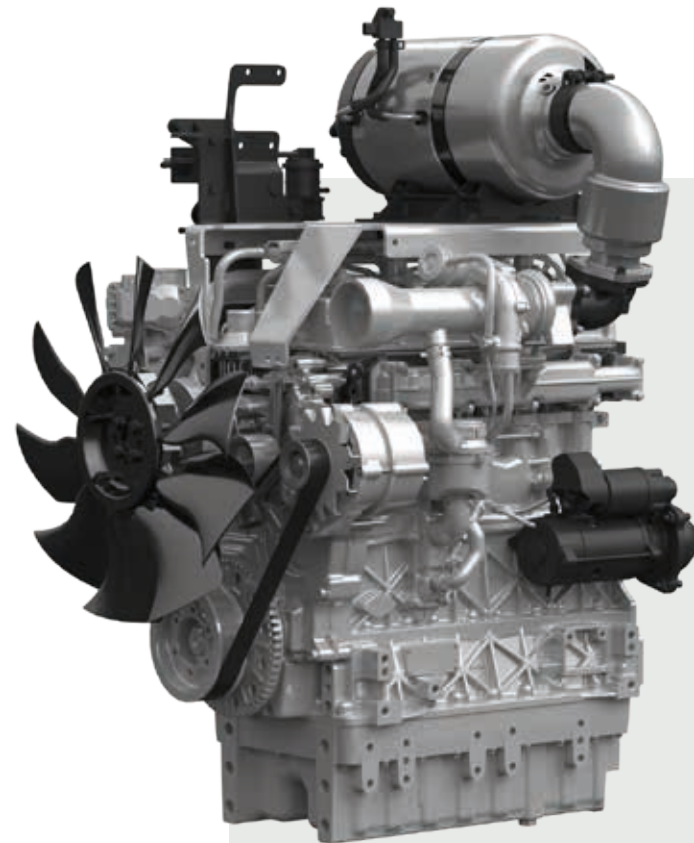

Sistema EGR + DOC, per il pieno rispetto delle norme Stage V

Il nuovo sistema di riciclo dei gas di scarico EGR (Exhaust Gas Recirculation), associato al catalizzatore di ossidazione DOC (Diesel Oxidation Catalyst) e al filtro antiparticolato DPF (Diesel Particulate Filter) a rigenerazione passiva, assicurano la totale conformità alle norme antinquinamento StageV / Tier 4 Final.





MANUTENZIONE SEMPLICE E VELOCE, PER ESSERE SUBITO OPERATIVI

McCormick **X4** è davvero polivalente ed efficiente, come dimostrano le tante soluzioni studiate per semplificare e velocizzare la sua manutenzione:

1. Il cofano totalmente apribile consente un pieno accesso al motore, per rendere facile e rapido ogni intervento di manutenzione.
2. Non occorre aprire il cofano per rabboccare l'olio del motore, poiché il tappo con asta è collocato nella parte inferiore del motore.
3. Il filtro dell'aria del motore è facile da pulire e sostituire, grazie alla sua posizione.
4. I radiatori sono ben spaziosi e la griglia antipolvere è facilmente estraibile, per una pulizia semplice, rapida e completa.
5. Il serbatoio del carburante è facile da raggiungere, per consentire rifornimenti rapidi e comodi.
6. I filtri dell'aria, collocati nei montanti posteriori, sono facili da raggiungere, per una manutenzione semplice.
7. Il controllo del livello dell'olio della trasmissione è comodo e semplice, grazie al tappo con asta posto sul ponte del trattore.





RICAMBI ORIGINALI McCORMICK, I MIGLIORI COMPONENTI DELLA PRODUTTIVITÀ

Il tuo McCormick lavora sodo, eppure rimane sempre come nuovo: con i ricambi originali McCormick il tempo sembra essersi fermato. I ricambi originali, parte integrante della manutenzione programmata e dell'estensione di garanzia, sono realizzati da chi il trattore lo conosce poiché lo costruisce, seguendo i più alti standard qualitativi per garantire prestazioni e sicurezza migliori. Tra i vantaggi:

> La spedizione dei ricambi avviene sempre nelle 24 ore in cui si riceve l'ordine.

> Ogni componente, garantito 12 mesi, possiede un ologramma non falsificabile che ne certifica l'originalità e la qualità costruttiva.

> I ricambi McCormick sono affidabili e convenienti, perché migliorano le prestazioni, mantengono la produttività al massimo e difendono il valore del trattore.

I ricambi originali McCormick sono realizzati impiegando tutta la nostra grande esperienza progettuale e costruttiva: scegliere McCormick significa preferire la qualità senza compromessi.







POWER TECHNOLOGY, DAL 1847

Cyrus Hall McCormick nasce in Virginia, Stati Uniti, nel 1809. Pioniere dell'ingegneria, McCormick stupisce per la sua capacità di meccanizzare il lavoro agricolo, come quando nel 1831 inventa la prima mietilegatrice.

L'azienda McCormick nasce nel 1847, producendo macchine per il taglio del frumento. Nel 1866 viene adottato il colore rosso, che da allora distingue McCormick nel mondo. Nel 1871 è l'azienda che realizza più macchine al mondo: 250 falciatrici al giorno. Il primo trattore viene presentato nel 1906, è il Mogul 8-16. In quel periodo vengono aperti stabilimenti in Canada, Gran Bretagna, Germania, Francia e Svezia.

Negli anni a seguire, l'azienda viene acquistata e rivenduta da varie società. Nel 2000 entra nel Gruppo Industriale Argo, che la rilancia con il nome McCormick Tractors International Limited.

Oggi McCormick è un riferimento mondiale per tecnologia senza compromessi e design innovativo. Grazie ai forti investimenti in ricerca e sviluppo, la nuova generazione di trattori McCormick si pone al vertice del settore per innovazione e performance. Prestazioni, affidabilità e versatilità sono i requisiti che gli agricoltori chiedono e che McCormick è orgogliosa di offrire, per garantire ai suoi clienti livelli di produttività senza confronti.

		X4.060	X4.070	X4.080
PRESTAZIONI MOTORE				
Potenza nominale (97/68/CE - ISO TR 14396)	CV / kW	61 / 45	68 / 50	75 / 55
Potenza massima (97/68/CE - ISO TR 14396)	CV / kW	61 / 45	68 / 50	75 / 55
Regime nominale	giri/min	2200		
Regime di potenza massima	giri/min	1400		
Coppia massima al regime motore di 1400 giri	Nm	285 (279)	310 (299)	310 (299)
Riserva di coppia		46% (43%)	43% (38%)	30% (25%)
Produttore		KOHLER		
Tipo motore		KDI2504TCR		
Sistema post-trattamento Stage V / Tier 4 Final		DOC-DPF (DOC)		
Cilindri / Cilindrata / Valvole		4 / 2,5 l / 16		
Sistema di filtraggio aria		filtro aria a secco		
Sistema di aspirazione		turbo con aftercooler		
Sistema di iniezione		common rail ad alta pressione a controllo elettronico		
Manutenzione		intervallo di manutenzione 500 ore		
Sistema di raffreddamento		sistema radiatore a matrice		
Ventola di raffreddamento		● comando a cinghia		
Engine Memo Switch		●		
CAPACITÀ				
Serbatoio carburante	l	85		
FRIZIONE				
Tipo		● meccanico		
TRASMISSIONE				
Tipo		● meccanica - ○ idraulica		
N. di rapporti - std		● 24AV +24RM con inversore meccanico		
N. di rapporti - opzione 1		○ 12AV + 12RM con inversore idraulico		
Velocità minima	km/h	0,43 con 24+24 Hi-Lo - 0,50 con inversore idraulico (RI 650mm)		
40 km/h - regime motore	giri/min	2200		
Controllo trasmissione		leva manuale		
Inversore		● inversore meccanico - ○ inversore idraulico		
PRESA DI FORZA POSTERIORE				
Tipo		● meccanico		
Velocità	giri/min	● 540/540E		
Velocità sincronizzata al cambio		●		
Regime motore alle velocità nominali Pdf	giri/min	1937 / 1648		
Rotazione - tipo albero scanalato		orario (vista dalla parte posteriore del trattore) - ● codolo 6 scanalature 1 3/8"		
ASSALI ANTERIORE E POSTERIORE				
Assale anteriore rigido		●		
Trazione		4RM		
Bloccaggio differenziale anteriore		● a slittamento limitato - ○ senza bloccaggio differenziale		
Bloccaggio differenziale posteriore		● meccanico		
Assale posteriore con mozzo tipo flangia		●		
SISTEMI DI FRENATURA				
Freni anteriori		● innesto automatico 4 ruote motrici in frenata		
Freni posteriori		freni a rampa		
Sistemi di frenatura rimorchio		○ idraulico a 2 linee conforme a MR - ○ idraulico a 1 linea o CUNA - ○ pneumatico a 2 linee*		

		X4.060	X4.070	X4.080
CIRCUITO IDRAULICO				
Pompa idraulica servizi + sterzo - portata			● 52 + 30 l/min	
Distributori posteriori - tipo, numero			meccanico, 2 - 3	
Scarico libero			●	
Distributori ventrali - tipo, numero			meccanico, 2	
ATTACCO A 3 PUNTI POSTERIORE				
Controllo sollevatore posteriore			● meccanico - ○ meccanico con ELS	
Categoria - tipo di attacchi			II - ○ rotule fisse - ○ rotule con ganci ad attacchi rapidi - ○ bracci telescopici	
Capacità massima di sollevamento ai ganci	kg		● 3000	
ATTACCO A 3 PUNTI ANTERIORE				
Sollevatore anteriore			*	
Categoria - tipo di attacchi			II - rotule con ganci ad attacco rapido	
Capacità massima di sollevamento ai ganci	kg		1650	
PRESA DI FORZA ANTERIORE				
Tipo - velocità			*	
CABINA				
Total View Slim su silent blocks			●	
Livello di rumore in cabina	dB(A)		82	
Categoria di filtrazione			2	
Riscaldamento / Climatizzazione			● riscaldamento e ventilazione - ○ climatizzatore a controllo manuale	
Vetro posteriore apribile			●	
Sedile Pneumatico Comfort			○	
Versione Piattaforma			○	
Sedile passeggero			○	
Predisposizione radio			●	
Fari di lavoro alogeni			● 2 posteriori - 2 frontali	
Lampeggianti			● lato sinistro - ○ lato sinistro e destro - ○ senza	
TECNOLOGIA A BORDO				
McCormick Fleet Management - predisposizione			●	
McCormick Fleet Management - 3 anni di abbonamento completo			○	
McCormick Fleet Management - 5 anni di abbonamento completo			○	
McCormick Fleet & Diagnostic Remote Management - 3 anni di abbonamento completo			○	
McCormick Fleet & Diagnostic Remote Management - 5 anni di abbonamento completo			○	
DIMENSIONI E PESI				
Passo	mm		2110	
Altezza al tetto cabina massima senza lampeggianti	mm		2433 - misurata con pneumatici 320/70R20 - 420/70R28	
Altezza dal centro dell'assale posteriore al tetto cabina	mm		1783	
Lunghezza massima con zavorre anteriori - Larghezza (min - max)	mm		4073- (1824-2335) misurate con pneumatici 320/70R20 - 420/70R28	
Raggio di sterzata	mm		4425 - misurato con pneumatici 320/70R24 - 480/70R30	
Peso alla spedizione - misurato con specifiche medie	kg		3200 cab - 3050 plat	
Peso massimo ammissibile	kg		5100	
Dimensione pneumatici anteriori e posteriori massimi - (indice RI)	mm		320/70R24 (RI 525mm) - 480/70R30 (RI 700mm)	
Supporto zavorre / Gancio traino anteriore	kg		● senza supporto zavorre con gancio di traino	
Zavorre a valigetta - numero x peso	kg		○ 6x24 - ○ 8x28	
Zavorre per ruote posteriori	kg		○ 2x60 - ○ 4x60	

Legenda: ● di serie ○ opcional * aftermarket



Power Technology.

via G. Matteotti, 7 | 42042 Fabbrico [RE] Italia | t. +39.0522.656.111 | f. +39.0522.656.476
webmaster@argotracors.com | www.argotracors.com



progetto grafico: **gruppo saldatori** | bzzbz@grupposaldatori.com
I dati tecnici del seguente depliant sono forniti a puro titolo
informativo e possono essere modificati senza preavviso



6697658A1