

Tutti i diritti riservati

I materiali e le specifiche tecniche sono soggetti a modifiche senza preavviso.
Le macchine nelle foto possono includere attrezzature aggiuntive. Consultare il proprio rivenditore XCMG per le opzioni disponibili.



Mini Escavatore
XE18E



XCMG PER IL VOSTRO SUCCESSO



XCMG European Sales and Services GmbH

Address: Europark Fichtenhain B 4,47807 Krefeld, Deutschland
Tel: +49 (0) 2151 8206 890
Fax: +49 (0) 2151 8206 899
E-Mail: info@xcmg-ess.de

XUZHOU CONSTRUCTION MACHINERY GROUP IMP. & EXP. CO., LTD

Address: No.1, Tuolanshan Road, Xuzhou Economic Developing Zone, Jiangsu, China 221004
Tel: + 86(0) 516 8773 9703
Fax: + 86(0) 516 8773 9230
E-Mail: europe@xcmg.com

www.xcmg.com

Potenza nominale: 11,8 kW
Peso operativo: 1,8 t
Capacità benna standard: 0,04 m³





PRESENTAZIONE DELLA XCMG

Fondata nel 1943, la XCMG è una multinazionale che vanta la più vasta gamma di prodotti competitivi e rinomati nel settore delle macchine per l'edilizia. La nostra attività copre otto aree principali: macchine per l'edilizia, mezzi pesanti, macchine minerarie, veicoli per la nettezza urbana, componenti delle macchine, fabbricazione, finanziamento e settore delle Tecnologie dell'Informazione e della Comunicazione.

XCMG ha costituito una rete mondiale di ricerca e sviluppo che comprende complessivamente sei centri tra Cina, Stati Uniti, Germania, Brasile e India, e il cui fulcro è rappresentato dal centro tecnologico nazionale cinese. Oltre ad una serie di basi di produzione in Cina, Stati Uniti, Germania, Paesi Bassi, Polonia, Austria, Brasile, India e Uzbekistan, abbiamo due aziende produttrici di macchine complete (XCMG, Schwing) e diverse aziende produttrici di componenti tra cui FT e AMCA. La solidità di questa rete mondiale di ricerca e sviluppo e le attività di produzione hanno reso la XCMG la principale produttrice, a livello mondiale, di attrezzature per l'edilizia quale è oggi.

Per più di 30 anni, la XCMG ha gettato le basi per lo sviluppo all'estero in qualità di esportatore numero 1 nel settore cinese delle macchine per l'edilizia. Oggi abbiamo 42 filiali e uffici, 315 rivenditori e 526 appaltatori in 188 paesi e regioni del mondo, e continuiamo a crescere rapidamente.

XCMG IN EUROPA

Dalla sua fondazione nel 2012, XCMG sta costituendo progressivamente una rete completa che include: dipartimento di ricerca e sviluppo, distribuzione locale, gestione della catena di distribuzione, un servizio clienti integrato e un centro di formazione. Attualmente, con 4 filiali, in Europa XCMG conta 178 dipendenti multinazionali, di cui oltre il 50% sono ingegneri di ricerca e sviluppo:

ERC: XCMG European Research Center GmbH

EPC: XCMG European Purchasing Center GmbH

ESS: XCMG European Sales and Services GmbH

Il nostro team locale di professionisti di ricerca e sviluppo e la nostra piattaforma di innovazione all'avanguardia, garantiscono che i nostri prodotti siano realizzati con cura nei minimi dettagli, a seconda delle diverse esigenze della clientela europea.





Prestazioni elevate in spazi ristretti

► Un modello compatto capace di prestazioni elevate

Questo mini escavatore È stato realizzato con i piÙ moderni sistemi aiproduzione. L'XE18E con tettuccio OPG/TOPS/ROPS (ISO 3471) garantisce visibilità, stabilità, comfort ottimale e sicurezza eccellenti. Adatto a lavori difficili in angoli ristretti che richiedono un controllo di precisione e prestazioni all'avanguardia. L'XE18E è pronto per l'impiego, e offre le seguenti funzionalità avanzate: ingombro posteriore nullo, sottocarro variabile idraulico, brandeggio del braccio di sollevamento, braccio di scavo corto e lungo, e forze di scavo efficienti. Aggiungete un'elevata affidabilità, costi operativi minimi ed un'efficienza superiore, e avrete un formato mini adatto ad un'ampia gamma di impieghi moderni.

Ingombro posteriore nullo

Grazie ad un ingombro posteriore nullo, anche lo spazio piÙ stretto diventa un ottimo luogo di lavoro. La parte posteriore resta sempre all'interno della larghezza dei cingoli (quando estesa) e consente di ruotare la torretta per tutto il suo raggio di sterzata di 360 gradi, in totale disinvoltura e sicurezza. Come punto di partenza per la realizzazione del nostro XE18E a ingombro posteriore nullo, il nostro obiettivo principale è stato la ricerca di equilibrio e di rapidità e agilità di impiego. Il risultato è un escavatore compatto dotato di eccellente equilibrio, che raggiunge il suo massimo potenziale in ambienti urbani, architettura paesaggistica e piccole demolizioni all'interno e all'esterno di edifici.

Sottocarro variabile

Grazie al sottocarrovvariabile idraulico standard, passare attraverso portoni e cancelli stretti diventa molto semplice. Il sottocarro garantisce all'operatore una maggiore stabilità oltre a migliori prestazioni di sollevamento e di carico.



Brandeggio del braccio di sollevamento

L'angolo di brandeggio destro e sinistro del braccio di sollevamento consente condizioni operative complesse, come lo scavo di pareti parallele o il lavoro in spazi ristretti.

Tubazione AUX1 di serie per il duplice impiego dell'accessorio

La tubazione ausiliaria garantisce un controllo idraulico sia unilaterale che bilaterale, per un agevole controllo degli accessori.



Comfort operativo

► Ampio spazio per l'operatore con postazione di comando ergonomica

L'XE18E offre uno spazio per l'operatore ineguagliabile che, insieme ad un'eccellente visibilità, garantisce all'operatore comfort e sicurezza impareggiabili. Queste macchine vengono realizzate pensando all'operatore, al fine di garantirgli un'ergonomia ottimale, a prescindere da quale sia la sua corporatura. L'accesso al sedile è agevole grazie all'ampio ingresso.

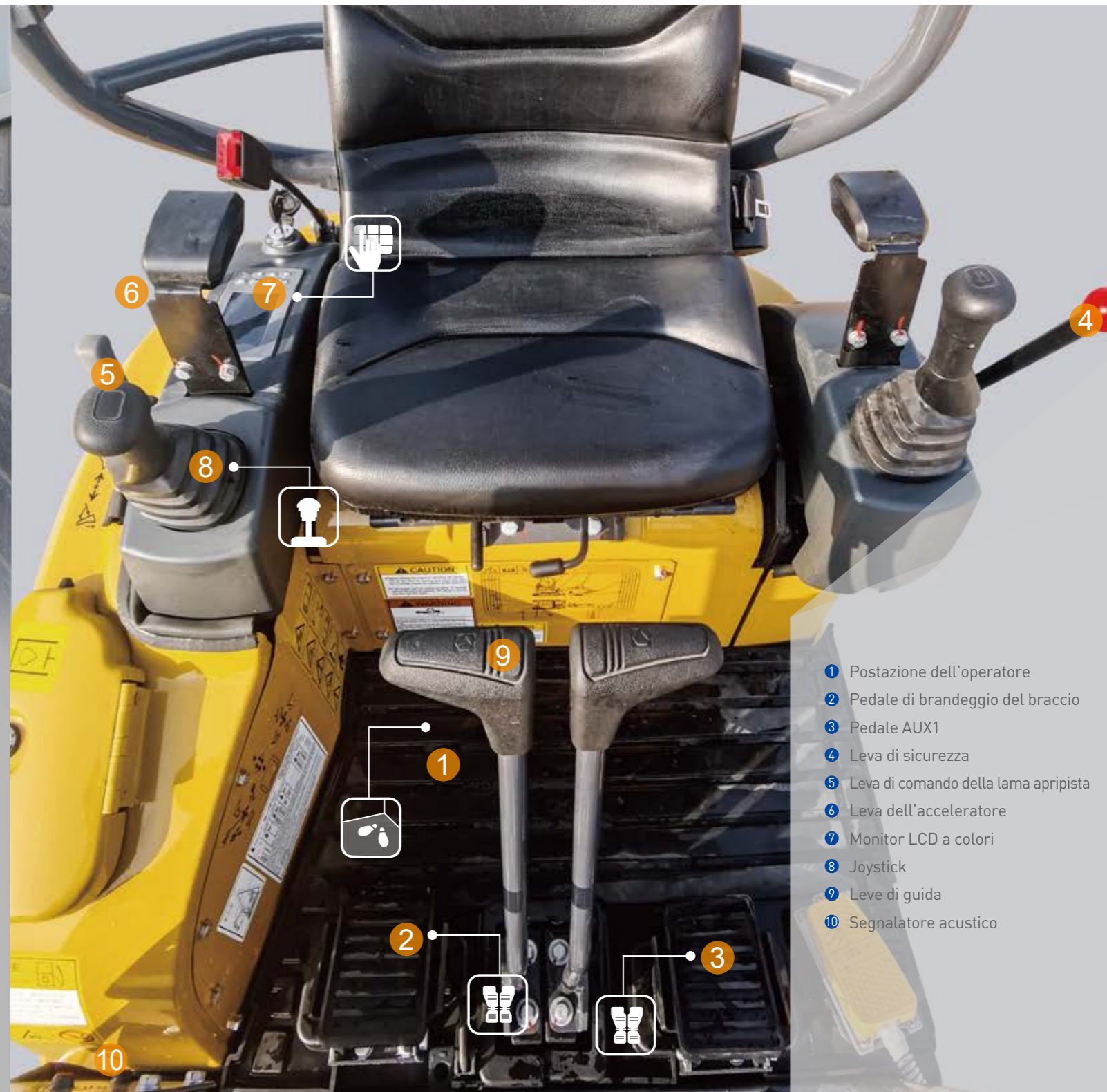

- 1 Postazione dell'operatore
- 2 Pedale di brandeggio del braccio
- 3 Pedale AUX1
- 4 Leva di sicurezza
- 5 Leva di comando della lama apripista
- 6 Leva dell'acceleratore
- 7 Monitor LCD a colori
- 8 Joystick
- 9 Leve di guida
- 10 Segnalatore acustico



Facilità di accesso per la manutenzione

► Facilità di accesso per la manutenzione

L'XE18E è stato progettato prestando particolare attenzione alla facilità di accesso per la manutenzione. Dotato di un unico punto di accesso per la manutenzione quotidiana di tutti i componenti principali, per l'indicatore del carburante e il rifornimento tramite il tappo chiudibile.



L'XE18E è progettato per ridurre i costi di manutenzione grazie ad intervalli di manutenzione più lunghi, con una conseguente maggiore disponibilità della macchina sul sito di lavoro. Inoltre, tecnici qualificati formati da XCMG sono disponibili per fornire ulteriore supporto quando necessario.

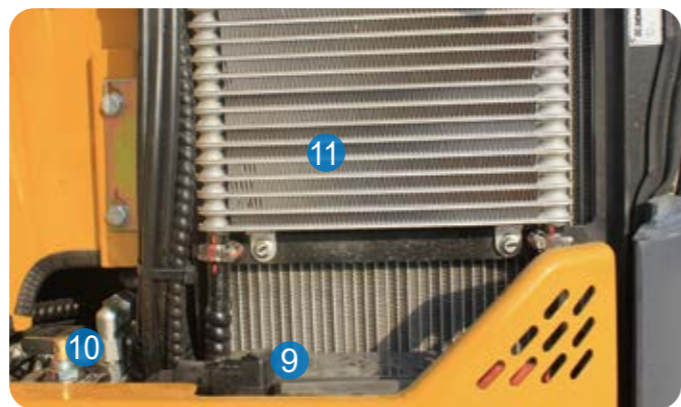

- 1 Filtro del carburante
- 2 Separatore d'acqua
- 3 Filtro dell'aria
- 4 Filtro dell'olio motore
- 5 Controllo del livello dell'olio motore
- 6 Refrigerante
- 7 Motore di avviamento
- 8 Generatore DC
- 9 Batteria
- 10 Interruttore principale
- 11 Radiatore e radiatore dell'olio



Specifiche tecniche

■ Motore

XE18E	
Marca/Modello	Kubota/D902/EU Fase V
Carburante/raffreddamento	Diesel/Liquido, circolazione forzata
N. di cilindri	3
Cilindrata	898 cm ³
Potenza di uscita	11,8 kW (15,8 hp) / 2300 giri/min (ISO 14396)
Coppia massima	51,3 Nm/1800 giri/min
Alesaggio x corsa	72 mm x 73,6 mm
Alternatore	12 V/40 A

■ Sistema idraulico

Questo modello XCMG consente operazioni indipendenti o combinate di tutte le funzioni, tramite leve idrauliche comandate dall'operatore

Pompa

XE18E	
Tipo	Pompa a pistoni assiali a cilindrata variabile load sensing
Portata massima del sistema	64,4 l/min
Portata massima AUX1	20 l/min
Pressione standard AUX1	150 bar

Pressione massima del sistema

XE18E	
Braccio di sollevamento	253 bar
Braccio di scavo / Benna / Trazione	253/253/210 bar
Brandeggio	110 bar

■ Sottocarro

Sottocarro variabile. Il robusto telaio cingolato è molto resistente grazie alla sua struttura completamente saldata e priva di tensioni. La lunga durata è assicurata dall'uso di materiali di prima qualità: tenditori idraulici con molle di ritorno ammortizzanti, rulli dei cingoli e ruote folli lubrificati costantemente.

Numero di rulli e pattini

XE18E	
Rulli inferiori (per lato)	3
Pattini	Gomma
Lunghezza complessiva del cingolo	1590 mm
Larghezza pattino	230 mm



■ Capacità dei serbatoi

XE18E	
Sistema di raffreddamento (capacità del radiatore)	4 L
Lubrificazione del motore più filtro dell'olio	3,8 L
Serbatoio del carburante	17 L
Serbatoio idraulico	18 L
Sistema idraulico	14,2 L

■ Ambiente

I livelli di rumorosità sono conformi alle normative ambientali (valori dinamici).

• Emissioni acustiche

XE18E	
Livello di rumorosità L _{WA} (ISO 6395)	93 dB(A)

■ Meccanismo di rotazione

Un motore a pistoni assiali ad alta coppia con riduttore epicicloidale a bagno d'olio. L'anello di rotazione è un cuscinetto radiale a una corona di sfere del tipo con taglio sfera, con un ingranaggio interno temprato a induzione. L'ingranaggio interno e il pignone sono immersi nel lubrificante. Un blocco della rotazione a due posizioni assicura la struttura superiore per il trasporto.

• Sistema di brandeggio

XE18E	
Brandeggio del braccio, sinistra	60°
Brandeggio del braccio, destra	50°
Velocità di risposta	9 giri/min

■ Trasmissione

Ogni cingolo è azionato da un motore a pistoni assiali indipendente, ad alta coppia, tramite riduttori epicicloidali. Due leve di comando garantiscono una corsa fluida a comando.

• Velocità e trazione

XE18E	
Velocità di marcia (bassa - elevata)	2,1-3,1 km/h
Forza di trazione	15,6 kN
Capacità di pendenza	30°

■ Forze di scavo (ISO 6015)

XE18E	
Forza di scavo, braccio di scavo standard (ISO 6015)	10 kN
Forza di scavo, braccio di scavo lungo (ISO 6015)	8 kN
Forza di scavo, benna (ISO 6015)	16 kN

■ Peso

XE18E	
Peso operativo con tettuccio e benna (ISO 6016)	1795 kg
Pressione sul suolo con cingoli in gomma	0,29 kgf/cm ²
Massa di trasporto (nessun accessorio)	1720 kg
Peso dei cingoli in acciaio	103 kg
Peso dei cingoli in gomma	62 kg
Peso aggiuntivo per braccio di scavo lungo	12 kg

XE18E

■ Tettuccio • braccio di scavo standard (950 mm) • sottocarro esteso • senza benna

Altezza del punto di sollevamento	Anteriore			Laterale			Raggio max (mm)	
	Sollevamento al raggio massimo (kg)	1,0 m	2,0 m	3,0 m	Sollevamento al raggio massimo (kg)	1,0 m		2,0 m
2 m	313,2		*296,2		256,8		*296,2	2946
1 m	258,3		536,2	296,7	211,2		427,8	242,3
0 m	256,8		500,6	285,8	208,9		394,7	231,7
-1 m	316,9	*970,1	497,3		255,6	*970,1	391,6	2760

■ Tettuccio • braccio di scavo lungo (1120 mm) • sottocarro esteso • senza benna

Altezza del punto di sollevamento	Anteriore			Laterale			Raggio max (mm)	
	Sollevamento al raggio massimo (kg)	1,0 m	2,0 m	3,0 m	Sollevamento al raggio massimo (kg)	1,0 m		2,0 m
3 m	*290,9				*290,9			2175
2 m	*299,7				230,5		246,5	3125
1 m	*280,4		*508,4	*299,9	192,7		424,1	3457
0 m	*261,7		*586,1	*329,1	190,5		385,5	225,5
-1 m	*248,1	*905,4	*450,1		228	*905,4	380,7	2953

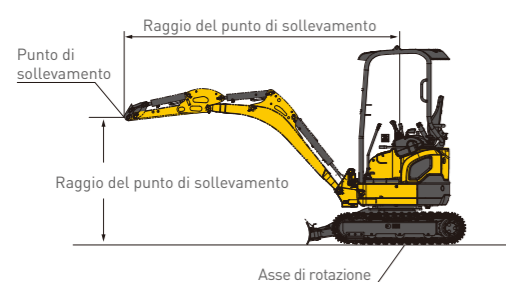

☒ : Frontale
☒ : Laterale o 360°

- La capacità di sollevamento è basata sullo standard ISO10567.
- * = La capacità di sollevamento massima è ridotta dalla capacità idraulica della macchina.
- La capacità di sollevamento non supera l'87% della capacità idraulica, o il 75% del carico di ribaltamento con la macchina su una superficie pianeggiante e solida.
- L'operatore deve avere familiarità con il manuale d'uso e manutenzione della macchina. Occorre in qualsiasi momento attenersi alle normative locali riguardanti l'impiego sicuro dei macchinari.
- Gli schemi di sollevamento riguardano esclusivamente le macchine originariamente costruite da XCMG: senza catene di sollevamento e senza qualsiasi altra attrezzatura di sollevamento.
- Quando l'escavatore viene utilizzato per sollevare o movimentare materiali, deve essere conforme alle normative locali.

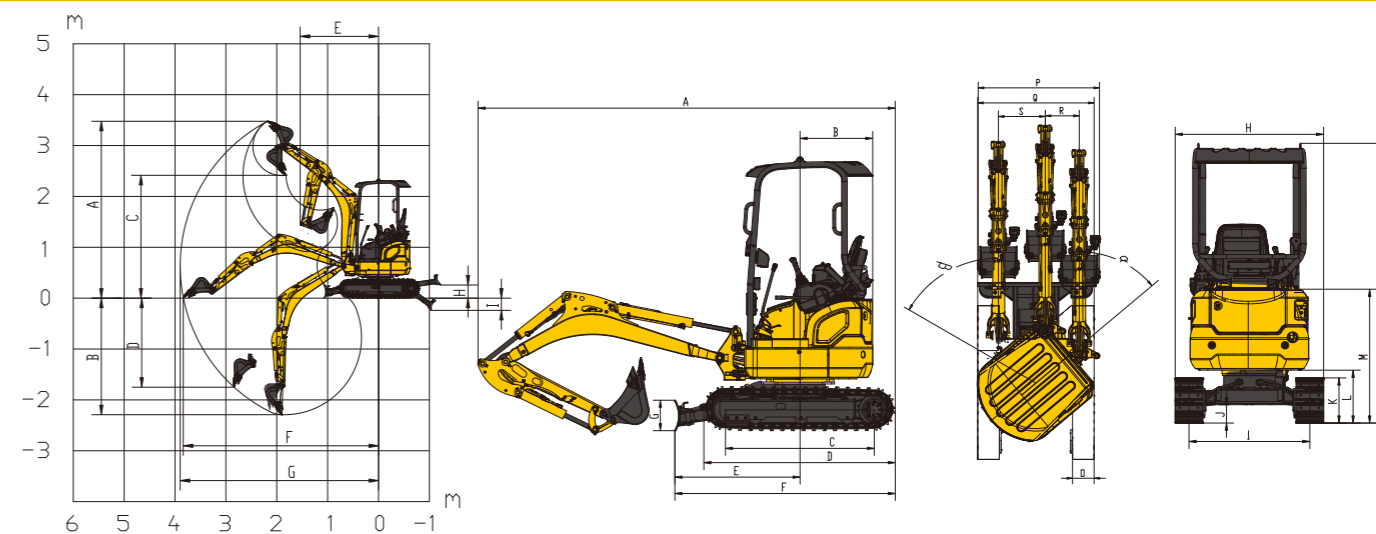

■ Raggio d'azione

	XE18E
A	Altezza massima di scavo - br. scavo standard 3475 mm
	Altezza massima di scavo - br. scavo lungo 3495 mm
B	Profondità massima di scavo - br. scavo standard 2290 mm
	Profondità massima di scavo - br. scavo lungo 2450 mm
C	Altezza massima di scarico - br. scavo standard 2415 mm
	Altezza massima di scarico - br. scavo lungo 2550 mm
D	Profondità massima di scavo parete verticale - br. scavo standard 1750 mm
	Profondità massima di scavo parete verticale - br. scavo lungo 1970 mm
E	Raggio di brandeggio minimo - br. scavo standard 1550 mm
	Raggio di brandeggio minimo - br. scavo lungo 1580 mm
F	Sbraccio massimo di scavo a livello del suolo - br. scavo standard 3840 mm
	Sbraccio massimo di scavo a livello del suolo - br. scavo lungo 3950 mm
G	Sbraccio massimo di scavo - br. scavo standard 3900 mm
	Sbraccio massimo di scavo - br. scavo lungo 4005 mm
H	Altezza di sollevamento massima della lama 260 mm
I	Massima profondità di taglio della lama 180 mm

■ Dimensioni

	XE18E
A	Lunghezza complessiva 3560 mm
B	Raggio di rotazione posteriore 620 mm
C	Lunghezza cilindro 1270 mm
D	Lunghezza cingolo 1590 mm
E	Lama apripista, sbraccio massimo a terra 1055 mm
F	Lunghezza sottocarro 1880 mm
G	Altezza lama apripista 258 mm
H	Larghezza complessiva 990/1240 mm
I	Scartamento tra i cingoli 706/1010 mm
J	Distanza minima dal terreno 145 mm
K	Altezza dei cingoli 380 mm
L	Distanza del contrappeso dal suolo 455 mm
M	Altezza complessiva del cofano motore 1135 mm
N	Altezza complessiva 2348 mm
O	Larghezza dei pattini 230 mm
P	Larghezza operativa alla massima rotazione a destra 1300 mm
Q	Larghezza operativa alla massima rotazione a sinistra 1235 mm
R	Slittamento massimo a destra del braccio di sollevamento 335 mm
S	Slittamento massimo a sinistra del braccio di sollevamento 500 mm
a	Angolo di rotazione massimo a destra del braccio di sollevamento 50
b	Angolo di rotazione massimo a sinistra del braccio di sollevamento 60

► Attrezzatura standard e supplementare

■ Motore

Motore Kubota D902, EU Fase V ●

■ Sistema idraulico

Tubatura unidirezionale o bidirezionale [AUX1] ●
Valvola di blocco di sicurezza della lama ●

■ Torretta

Torretta OPG/TOPS/ ROPS (ISO 3471) ●
Sedile regolabile con cintura variabile ●
Monitor LCD a colori ●
Pedale di comando AUX1 ●
Pedali pieghevoli ed ergonomici ●

■ Sottocarro

Sottocarro estensibile (990/1240 mm) ●
Lama facilmente estensibile ●
Staffa di fissaggio ●
Cingoli in gomma 230 mm ●
Cingoli in acciaio 230 mm ○

■ Sicurezza

Sistema di allarme per surriscaldamento del motore e di prevenzione del riavvio ●
Leva di sicurezza del blocco idraulico ●
Faro di lavoro (1 sul braccio di sollevamento) ●
Interruttore di spegnimento della batteria ●

■ Altro

Braccio di scavo standard 950 mm ●
Braccio di scavo lungo 1120 mm ○
Benna per uso generico 0,04 m³ ○
Attacco rapido, accessori come martello, benna mordente ○

Standard: ●
Opzionale: ○

- Alcune di queste attrezzature standard o opzionali potrebbero non essere disponibili per alcuni mercati.
- Le immagini possono includere accessori e attrezzature opzionali non utilizzabili nella vostra zona.
- I materiali e le specifiche tecniche sono soggetti a modifiche senza preavviso.
- Si prega di contattare il rivenditore XCMG locale per ulteriori informazioni sulla possibilità di impiego, o per apportare modifiche alla macchina in base alle vostre esigenze applicative.



Ottima assistenza, Garanzia XCMG



Accessori approvati da XCMG



Parti di ricambio originali



Estensione della garanzia



Soluzioni finanziarie



Contratto di manutenzione



Telematica

Soluzioni professionali complete e integrate

Il gruppo XCMG ha costruito una solida reputazione basata sulla qualità, sull'affidabilità e sulla durata delle sue macchine per l'edilizia. Inoltre, XCMG ha progressivamente istituito una rete di servizi al fine di fornire costantemente le sue soluzioni complete, integrate ed estremamente efficienti a tutti i clienti.

Gamma completa dei servizi a vostra disposizione

Per rispondere il più rapidamente possibile alle vostre esigenze, gli esperti XCMG raggiungono il vostro sito di lavoro da uno dei nostri stabilimenti vicino a voi. Una gamma completa di servizi è a vostra disposizione per ridurre il costo totale di proprietà e aumentare i profitti.



Sistema mondiale di parti di ricambio XCMG



Autogru



Escavatore



Piattaforme di lavoro elevabili



Pale caricatori



Macchine stradali

