



Serie CS20

21 - 24.5 Cv



CS20 SERIE

Piccola statura, enorme potenza.

Progettato ergonomicamente per farti lavorare sempre nel massimo comfort fino a quando non hai terminato i lavori più pesanti. Potente, ma estremamente compatto per lavori di tutte le dimensioni

Motore Diesel KIOTI

Volante regolabile (HST model)

PTO stazionaria standard

Ergonomic Operator System

PTO Idraulica

Piattaforma in acciaio



Design Distintivo

Il design aerodinamico del cofano migliora la visibilità per l'operatore. La parte anteriore ad apertura verticale consente un facile accesso al filtro dell'aria, ai punti di ispezione e manutenzione, alla scatola fusibili e ai componenti elettrici.

Cruscotto Retroilluminato

Il cruscotto si illumina quando il motore si avvia. Il cruscotto mostra il contagiri, indicatore carburante e temperatura e una spia di allerta di basso livello carburante.



Servosterzo con regolazione (Modelli HST)

Il servosterzo rende facile fare svolte strette e ripetitive. Il volante inclinabile di serie assicura che tutti gli operatori possano facilmente gestire le sterzate.

Doppi Pedali HST

I doppi pedali dell'idrostatico consentono un rapido e facile avanzamento e retromarcia, accelerando e decelerando progressivamente. Il doppio pedale permette di ridurre la fatica e lo stress dell'operatore durante lunghi periodi lavorativi o in caso di lavori ripetitivi.

COSTRUITO PER IL COMFORT, FACILE DA USARE, ROBUSTO

- PTO Stazionaria
- Cilindro ad aria montato su ROPS
- Utile porta tazza
- Doppio pedale freno (Versione con arco di protezione abbattibile anteriore)



Ambiente operatore e piattaforma in acciaio ridisegnata

La piattaforma riprogettata interamente in acciaio e provvista di tappetino in gomma, permette all'operatore di raggiungere facilmente tutti i comandi, rendendo semplice ogni operazione.



Scatola degli attrezzi (standard)

La nuova serie CS20 è equipaggiata con una scatola degli attrezzi spaziosa.



PTO Idraulica

La frizione idraulica della presa di forza offre una grande durata e facilità d'uso. Basta ruotare la manopola per attivare o disattivare la PDF. disinnestare la presa di forza.



Cruise Control (HST)

Il controllo della velocità viene fornito di serie con il KIOTI CS20, consentendo agli operatori di impostare e mantenere la velocità desiderata.



PTO Ventrale

La presa di forza ventrale (2.200 giri / min) permette di collegare e utilizzare attrezzi centrali come la falciatrice ventrale Kioti.

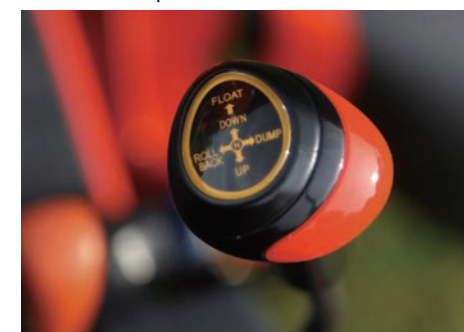

Distributore con Joystick (HST)

Il Joystick del distributore permette all'operatore un controllo comodo e preciso del caricatore frontale o di ogni altro attrezzo collegato.



Motore Diesel KIOTI

Completamente progettato e creato da KIOTI, il motore diesel da 21 hp (15,6 kW) - 24,5 CV (18,3 kW) premium, raffreddato ad acqua ha una grande potenza, ma un basso livello di consumo.

**FACILE DA UTILIZZARE.
FACILE DA MANTENERE
DIFFICILE DA BATTERE. Serie CS20**

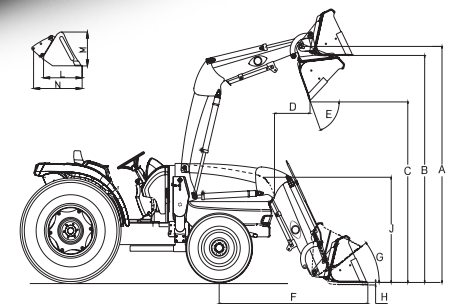

Caricatore Frontale Kioti

MODEL	KL115A	KL115C
Modello Trattore	CS2220U-EU CS2520U-EU	CS2520H-EU
A Altezza massima sollevamento	1,842mm	
B Altezza max. sotto la benna	1,682mm	
C Altezza con benna aperta a 45°	1,386mm	
D Distanza all'altezza massima (45°)	572mm	
E Ancoło apertura benna	73.8°	
F Sporgenza con benna al suolo	1,331mm	
G Angolo di chiusura benna	35°	
H Profondità sotto il livello del suolo	64mm	
J Altezza totale in posizione di trasporto	1,157mm	
L Profondità della benna all'attacco	374mm	
M Altezza (altezza totale verticale)	452mm	
N Profondità al punto di perno della benna	485mm	
Capacità di sollevamento max. alt. asse rot.	527kgf	
Forza di strappo all'asse di rotazione	875kgf	
Cilindro di sollevamento	ø45mm×550mm	
Cilindro benna	ø45mm×570mm	
Larghezza benna	1,220mm	
Peso benna	45kg	
Peso approssimativo (senza benna)	164kg	
Capacità Benna	0.17m³(0.12m³)	

* Specifiche e foto sono soggetti a cambiamenti senza preavviso

Taglia Erba Ventrale

MODEL	SM2410	SM2420
Tipi di scarico		Scarico laterale
Larghezza di taglio	60 in. (1,524 mm)	54 in. (1,364 mm)
Altezza di taglio	1-4 in. (25.4-101.6 mm)	.8-3.8 in. (20.3-96.5 mm)
Altezza di trasporto	6 in. (152.4 mm)	
Tipo trasmissione	Spirale	
Numero delle lame	3	
Velocità rotazione delle lame	2,888 rpm	
Velocità delle lame	78.2 m/s	71.1 m/s
Lunghezza delle lame	20.4 in. (517 mm)	18.5 in. (470 mm)
Spessore lama	0.13 in. (3.2 mm)	
Larghezza totale	73.4 in. (1,865 mm)	69.3 in. (1,760 mm)
Lunghezza totale	37.9 in. (962 mm)	35.7 in. (908 mm)
Altezza totale	10.8 in. (273 mm)	10.5 in. (267 mm)
Tipo di trasmissione	Giunto a U e Cinta a V	
Tipo di sollevamento	Sollevamento a 3 punti	
Compatibilità caricatore front.	si	

* Specifiche e foto sono soggetti a cambiamenti senza preavviso

**Trattori SUB-COMPATTI
KIOTI**

SPECIFICHE

MODELLO	CS2520H		CS2220(N)U		CS2520(N)U		
	HST		MANUALE				
MOTORE							
Costruttore	Daedong		Daedong		Daedong		
Modello	3C100LWH-E2		3C100LWM-E1		3C100LWM-E1		
Potenza Motore	Cv	24.5	21		24.5		
Regime Nominale	rpm	3200	3200		3200		
N. dei cilindri		3	3		3		
Cilindrata	cc	1007	1007		1007		
CAPACITA'							
Serbatoio gasolio	ℓ	25.5	23.5		23.5		
PTO							
		Indipendente		Trasmissione		Trasmissione	
PTO Posteriore	rpm	540		540		540	
PTO Ventrale	rpm	2200		2200 (N/D per mod. rops centr.)		2200 (N/D per mod. rops centr.)	
IDRAULICA							
Tipo controllo sollevatore		Graduale		Graduale		Graduale	
Pompa distributori	ℓ/min	18.7		18.7		18.7	
Pompa sterzo	ℓ/min	7.7		7		7	
Portata Idraulica totale	ℓ/min	26.4		25.7		25.7	
Tipo attacco a 3 punti		Categoria I		Categoria I		Categoria I	
Tipologia di attacco		SFERA		SFERA		SFERA	
Capacità sollevamento ai bracci	kg.f	715		715		715	
Capacità soll. a 61 cm	kg.f	318		318		318	
Tipo traino		Barra di traino		Barra di traino		Barra di traino	
No. delle uscite idrauliche posteriori		STD.		Opzionale (2porte)		STD.	
TRASMISSIONE							
Trasmissione		Idrostatica		Meccanica		Meccanica	
Gamme / Marce		Infinite, 2 gamme		3F(1R)×2 gamme		3F(1R)×2 gamme	
Velcotà		-		6F×2R		6F×2R	
Sterzo		Servosterzo		Servosterzo		Servosterzo	
Tipo freno		A bagno d'olio		A bagno d'olio		A bagno d'olio	
Bloccaggio differenziale		Posteriore Standard		Posteriore Standard		Posteriore Standard	
Sistema di trazione anteriore		Meccanico		Meccanico		Meccanico	
VELOCITA'							
Nel senso di marcia	km/h	0 ~ 15.4		1.13 ~ 19.32		1.13 ~ 19.32	
Retromarcia	km/h	0 ~ 10.6		1.39 ~ 7.50		1.39 ~ 7.50	
DIMENSIONI							
Lunghezza totale (inclusi i bracci sollevatore)	mm	2523		2623		2623	
Larghezza totale (carreggiata minima)	mm	1168(IND.)		1070(AG)		1070(AG)	
Altezza massima (con ROPS)	mm	2280		2123(AG)		2123(AG)	
Altezza massima (con cabina retrofit non lampeggiatore)	mm	1990		-		-	
Larghezza carreggiata anteriore 4wd	mm	923(IND.)		911(AG)		911(AG)	
Larghezza carreggiata posteriore	mm	864(IND.)		869(AG)		869(AG)	
Passo	mm	1400		1500		1500	
Luce libera minima al suolo	mm	162		190(AG)		190(AG)	
Raggio di sterzata minimo (con freno)	mm	2540		2526(AG)		2526(AG)	
Peso con ROPS	kg.f	705		710		710	
Peso con cabina	kg.f	875		-		-	
DIMENSIONI PNEUMATICI							
Pneumatici Agricoli	Anteriore	-		5-12		5-12	
	Posteriore	-		8-16		8-16	
Pneumatici Garden	Anteriore	18×8.5-10 R3		18×8.5-10 R3		18×8.5-10 R3	
	Posteriore	26×12.00-12 R3		26×12.00-12 R3		26×12.00-12 R3	
Pneumatici Industriali	Anteriore	18×8.5-10 R4		18×8.5-10 R4		18×8.5-10 R4	
	Posteriore	26×12.00-12 R4		26×12.00-12 R4		26×12.00-12 R4	

* NOTA: Le specifiche e gli schemi possono cambiare senza alcun preavviso.



ISO 9001
NO.954596



ISO 14001
NO.771475



OHSAS 18001
NO.K033008

Allestimento Standard

- PTO posteriore
- PTO ventrale (non disponibile per modelli con arco centrale)
- Specchietto retrovisore
- Freno di parcheggio
- Clacson
- Presa a 7 pin
- Spia di segnalazione temperatura
- Presa elettrica
- Gancio anteriore
- PTO Cover
- Porta tazza
- Distributore idraulico (per 25Cv)
- Sterzo regolabile (per modelli HST)
- Doppi pedali HST (per modelli HST)
- Doppio pedale per freno (per modelli con arco centrale)

Equipaggiamento Optional

- Zavorre anteriori
- Luci di lavoro posteriori
- HST Cruise control (per modelli HST)
- Tettuccio
- Filtro idraulico di protezione
- Joystick (per modelli HST)
- 3° Funzione Idraulica (per modelli HST)
- Distributore idraulico posteriore (per 22Cv)
- Cabina (per modelli HST)

Accessori Kioti Disponibili

- Caricatore frontale
- Taglia erba ventrale

Importato e distribuito in Esclusiva per l'Italia da:



Fiaccadori Soluzioni Srl

Loc. Tartaglia snc

01016 Tarquinia VT

Tel 0766842576 / 77

Mail: info@fiaccadori.com

Sito: www.kioti.it



Dealer Imprint Area

LIT-CS20-ALL1